

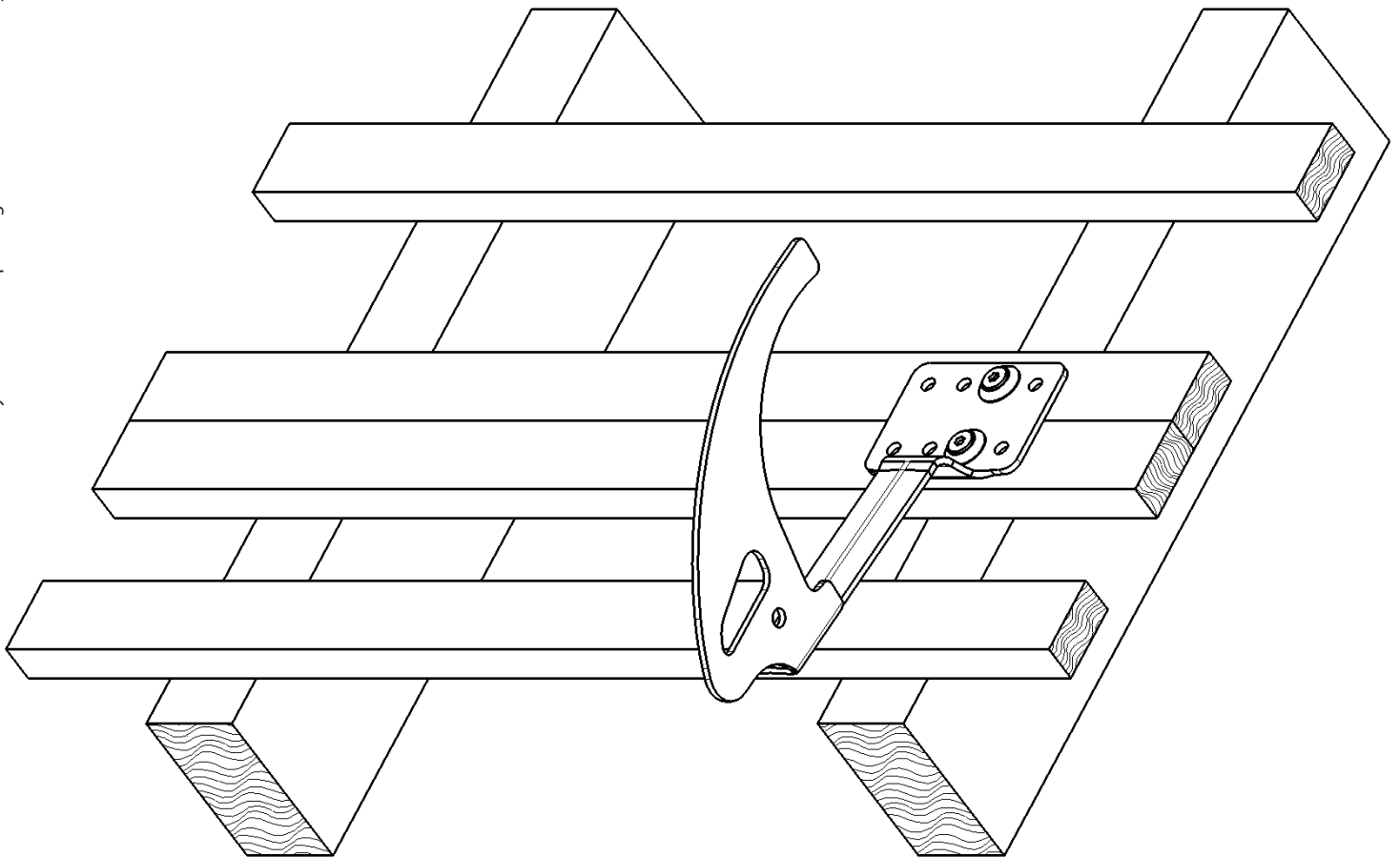

GREEN

INTERNATIONAL

© Green International GmbH, Irrtümer, Druckfehler, technische Änderungen vorbehalten! © Green International GmbH. No liability for errors and printing errors. We reserve the right to make technical changes.



RH 5

DEUTSCH

DE	ACHTUNG		Die Montage und die Verwendung der Sicherungseinrichtung ist erst zulässig, nachdem der Monteur und der Anwender die Original Aufbau- und Verwendungsanleitung in der jeweiligen Landessprache gelesen hat.
EN	ATTENTION		Assembling and using of the safety product is only allowed after the assembler and user read the original installation and application instruction in his national language.
FR	ATTENTION		Le montage et l'utilisation du dispositif de sécurité ne sont autorisés qu'après lecture par le monteur et par l'utilisateur de la notice d'origine de montage et d'utilisation dans la langue du pays concerné.
IT	ATTENZIONE		Il montaggio e l'uso del dispositivo di sicurezza è ammesso soltanto dopo che il montatore e l'utente hanno letto le istruzioni per l'installazione e l'uso nella rispettiva lingua nazionale.
ES	ATENCIÓN		No está permitido montar ni usar el dispositivo de protección antes de que el montador y el usuario hayan leído las instrucciones de montaje y uso originales en la lengua del respectivo país.
PT	ATENÇÃO		A montagem e o emprego do mecanismo de proteção somente serão permitidos, após o montador e o usuário terem lido as instruções de uso originais, no respectivo idioma do país, sobre a montagem e o emprego do mesmo.
NL	ATTENTIE		De montage en het gebruik van de veiligheidsinrichting is pas toegestaan, nadat de monteur en de gebruiker de originele montage en gebruikershandleiding in de desbetreffende taal gelezen hebben.
HU	FIGYELEM		A biztonsági berendezés felszerelése és használata csak az után megengedett, miután a szerelést végző és a használó személyek a nemzeti nyelvükre lefordított, eredeti használati utasítást elolvasták és megértették.
SL	POZOR		Montaža in uporaba varnostnih naprav je dovoljena šele takrat, ko sta monter in uporabnik prebrala originalna navodila za montažo in uporabo v konkretnem jeziku.
CZ	POZOR		Montáž a používání zabezpečovacího zařízení jsou povoleny až poté, co si pracovníci provádějící montáž a uživatelé přečetli v příslušném jazyce originální návod k montáži a používání.
TR	DİKKAT		Güvenlik tertibatının montajına ve kullanımına, ancak montaj teknisyeni ve kullanıcı, orijinal kurulum ve kullanma talimatını kendi ülke dilinde okuduktan sonra, izin verilir.
NO	OBS		Monteringen og anvendelsen av sikkerhetsinnretningene er gyldige først etter at montøren og brukeren har lest den originale oppbygnings- og bruksanvisningen i det tilsvarende landets språk.
SV	OBS		Säkerhetsanordningen får inte monteras och användas förrän montören och användaren har läst igenom konstruktionsbeskrivningen och bruksanvisningen i original på resp lands språk.
FI	HUOMIO		Turvalaitteiden asennus ja käyttö on sallittu vasta, kun asentaja ja käyttäjä ovat lukeneet alkuperäisen asennus- ja käyttöohjeen omalla kielellään.
DA	GIV AGT		Montagen og brugen af sikkerhedsudstyret er først tilladt, efter at montøren og brugeren har læst den originale vejledning i samling og brug på det pågældende lands sprog.

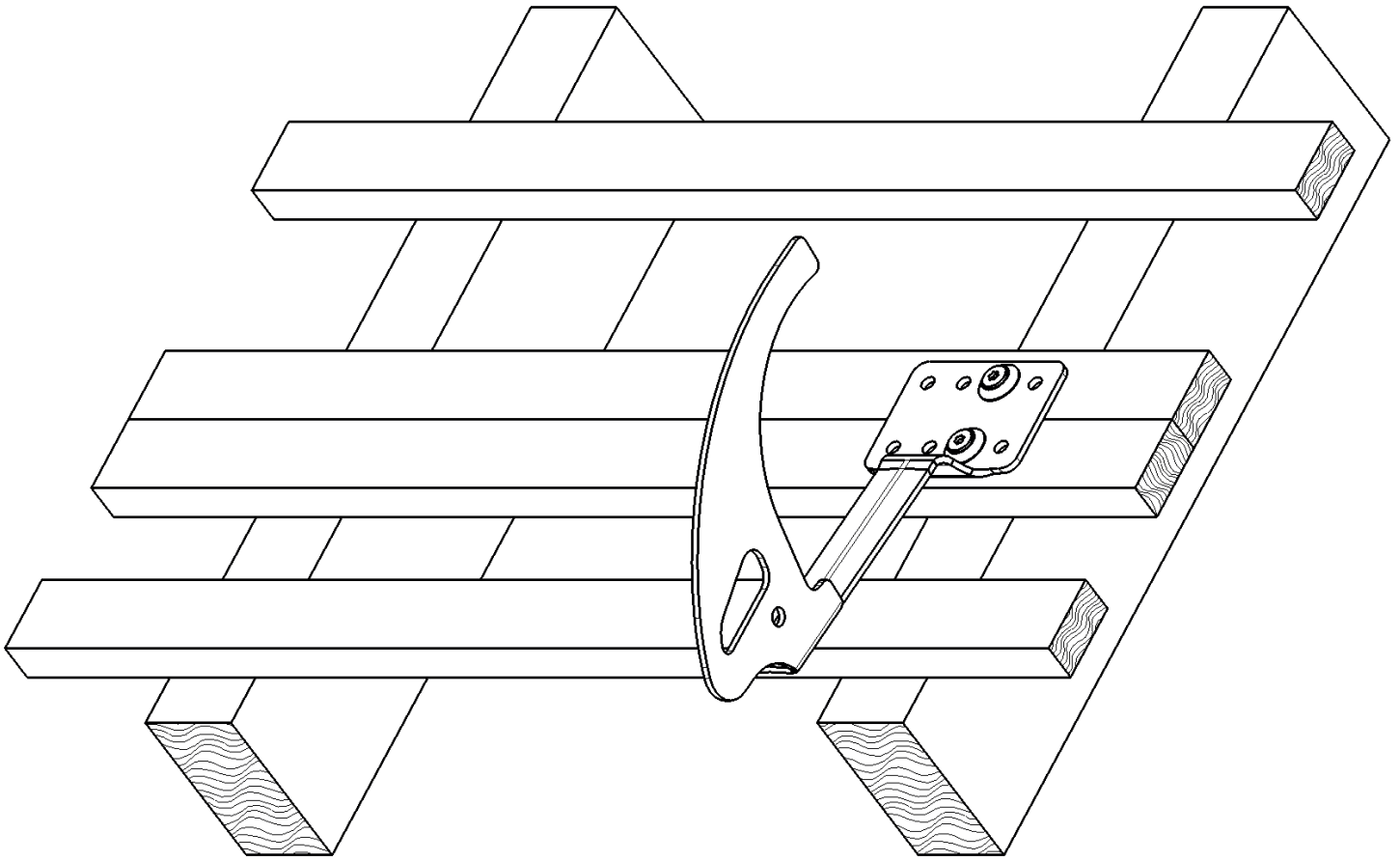

PROJEKTDATEN

SYSTEMBESCHREIBUNG

MONTAGEFIRMA

© Green International GmbH, Irrtümer, Druckfehler, technische Änderungen vorbehalten!
© Green International GmbH. No liability for errors and printing errors. We reserve the right to make technical changes.

Inhaltsverzeichnis:

1. Allgemeine Sicherheitshinweise	5
2. Zur sicheren Montage	5
3. Zur sicheren Verwendung	6
4. Gewährleistung	6
5. Überprüfung	6
5.1. Kontrolle nach der Montage	6
5.2. Kontrolle vor Anwendung	6
5.3. Jährliche Überprüfung	7
6. Anwendung/Zulassungen	7
6.1. Anwendung	7
6.2. Zulassungen	7
6.3. Abnahmestelle der Anschlagereinrichtung	7
6.4. Zeichen und Markierungen	7
7. Allgemeine Informationen Montage	8
7.1. Set & Tools	8
7.2. Dachaufbau	8
7.3. Befestigung	9
8. Montageanleitung	9
8.1. Positionierung	9
8.2. Montage	10
8.3. Abdichtung	10
8.4. Kontrolle	11
9. Belastungsrichtungen	11
10. Montageprotokoll	12
11. Hinweis zum bestehenden Dachsicherheitssystem	13
12. Kontrollkarte Dachhaken „RH 5“	14
13. Notizen	15

1. Allgemeine Sicherheitshinweise

- Die Anschlageinrichtung sollte so geplant, montiert und benutzt werden, dass bei fachgerechter Verwendung der persönlichen Schutzausrüstung kein Sturz über die Absturzkante möglich ist.
- Ein sicheres Erreichen der Anschlageinrichtung muss gewährleistet sein.
- Das System darf nur von Personen montiert bzw. benutzt werden, die mit dieser Gebrauchsanleitung, sowie mit den vor Ort geltenden Sicherheitsregeln vertraut, körperlich bzw. geistig gesund und auf PSA (persönliche Schutzausrüstung) geschult sind.
- Kinder und Schwangere sollten das Sicherungssystem nicht verwenden.
- Gesundheitliche Einschränkungen (Herz- und Kreislaufprobleme, Medikamenteneinnahme, Alkohol) können die Sicherheit des Benutzers bei Arbeiten in der Höhe beeinträchtigen.
- Während der Montage/Verwendung der Green Anschlageinrichtungen sind die jeweiligen Unfallverhütungsvorschriften (z.B. Arbeiten auf Dächern) einzuhalten.
- Bei Überlassung des Sicherungssystems an externe Auftragnehmer sind die Aufbau- und Verwendungsanleitungen schriftlich zu überreichen.
- Nach einer Sturzbelastung ist das gesamte Sicherungssystem dem weiteren Gebrauch zu entziehen und durch einen Fachkundigen zu prüfen (Teilkomponenten, Befestigung am Untergrund etc.).
- Alle Instandsetzungen dürfen nur in Übereinstimmung mit dem Hersteller durchgeführt werden.
- Die Green Anschlageinrichtungen wurden zur Personensicherung entwickelt und dürfen nicht für andere Zwecke verwendet werden. Niemals undefinierte Lasten an die Sicherungssysteme hängen.
- Es dürfen keine Änderungen an den freigegebenen Anschlageinrichtungen vorgenommen werden.
- Bei geneigten Dachflächen muss durch geeignete Schneefänge das Abrutschen von Dachlawinen (Eis, Schnee) verhindert werden.
- Die landesüblichen Blitzschutzbestimmungen sind einzuhalten.
- Wird das System in ein anderes Land verkauft, muss die Gebrauchsanleitung in der jeweiligen Landessprache zur Verfügung gestellt werden.
- Achtung: Schneeräumung der Anlage wegen Schneedrucklast erforderlich.

2. Zur sicheren Montage

- Der Sicherheitsdachhaken Green „RH 5“ darf nur von geeigneten, fachkundigen und mit dem Dachsicherheitssystem vertrauten Personen aufgebaut werden.
- Die Monteure müssen sicherstellen, dass der Untergrund für die Befestigung der Anschlageinrichtung geeignet ist. Im Zweifelsfall ist ein Statiker hinzuzuziehen.
- Die fachgerechte Montage bzw. Befestigung des Sicherungssystems am Bauwerk muss durch Protokolle und Fotos der jeweiligen Einbausituation dokumentiert werden.
- Die eventuelle Abdichtung der Dacheindeckung hat fachgerecht nach den einschlägigen Richtlinien zu erfolgen.
- Beim Zugang zum Dachsicherheitssystem sind die Positionen der Anschlageinrichtungen durch Pläne (z.B. Skizze der Dachdraufsicht) zu dokumentieren.
- Edelstahl darf nicht mit Schleifstaub oder Stahlwerkzeugen in Berührung kommen. Dies kann zu Korrosionsbildung führen.
- Es können durch die Kombination einzelner Elemente der genannten Ausrüstungen Gefahren entstehen, indem die sichere Funktion eines der Elemente beeinträchtigt werden kann (Jeweilige Gebrauchsanweisung beachten!).
- Der Sicherheitsdachhaken darf nicht als Anschlagpunkt für ein Horizontal-Seilsicherungssystem nach EN 795 C verwendet werden.
- Sollten Unklarheiten während der Montage auftreten, ist unbedingt mit dem Hersteller Kontakt aufzunehmen.

3. Zur sicheren Verwendung

- Vor Arbeitsbeginn müssen Maßnahmen getroffen werden, um sicherzustellen, dass keine Gegenstände von der Arbeitsstelle nach unten fallen können. Der Bereich unter der Arbeitsstelle (Bürgersteig, etc.) ist freizuhalten.
- Vor Verwendung ist das gesamte Sicherungssystem auf offensichtliche Mängel (z.B. lose Schraubverbindungen, Verformungen, Abnutzung, Korrosion, defekte Dacheindichtungen, etc.) durch Sichtkontrolle zu prüfen. Bestehen Zweifel hinsichtlich der sicheren Funktion des Sicherungssystems, ist dieses durch einen Fachkundigen zu überprüfen (schriftliche Dokumentation).
- Bei Windstärken die über das übliche Maß hinausgehen, darf das Sicherungssystem nicht verwendet werden.
- Die Anschlagereinrichtung am Dach ist für die Beanspruchung in alle Richtungen parallel zur Montagefläche vorgesehen.
- Die Anschlagereinrichtung ist nicht für seilunterstützte Arbeiten (Abseilarbeiten, etc.) geeignet.
- Die Befestigung an der Anschlagereinrichtung Green geschieht immer mit einem Karabiner an der Anschlagöse und muss mit einem Auffanggurt gemäß EN 361 und einem kraftabsorbierenden Falldämpfer mit Verbindungsmittel (EN 355, EN 354 und EN 353-2) erfolgen.
- Achtung: Für den horizontalen Einsatz dürfen nur Verbindungsmittel verwendet werden, die für diesen Verwendungszweck geeignet und für die entsprechende Kantenausführung (scharfe Kanten, Trapezblech, Stahlträger, Beton etc.) geprüft sind.
- Das Verbindungsmittel muss stets so kurz als möglich eingestellt sein, um die etwaige Freifallhöhe im Absturzfall auf ein Minimum zu reduzieren.
- Es muss ein Plan vorhanden sein, der Rettungsmaßnahmen bei allen möglichen Notfällen berücksichtigt.
- Der erforderliche Mindestfreiraum unter der Absturzkante zum Boden errechnet sich aus:
 - Verformung (max. 0,4 m) der Anschlagereinrichtung im Belastungsfall
 - + Herstellerangabe der verwendeten persönlichen Schutzausrüstung
 - + Körpergröße
 - + 1 m Sicherheitsabstand

4. Gewährleistung

Die Systembauteile der Anschlagereinrichtung „Dachhaken RH 5“ sind aus Edelstahl/verzinktem Stahl gefertigt. Bei normalen Einsatz- und Umgebungsbedingungen wird eine Gewährleistung auf alle Bauteile für 2 Jahre gegen Fertigungsfehler gewährt. Wird der Anschlagpunkt jedoch in besonders korrosiven Atmosphären eingesetzt, kann sich diese Frist verkürzen. Im Belastungsfall (Benutzerabsturz) erlischt der Gewährleistungsanspruch.

Achtung:

Es wird darauf hingewiesen, dass bei Nichtbeachten der Gebrauchsanleitung sowie bei unvollständiger Dokumentation jegliche Regressforderungen ausgeschlossen sind. Für die System- und Bauteilmontage die von Montagefirmen in deren Verantwortung geliefert und installiert wurden, übernimmt GREEN International Absturzsicherungs GmbH weder Verantwortung noch Gewährleistung.

5. Überprüfung

5.1. Kontrolle nach der Montage

Nach der Montage müssen folgende Punkte beachtet werden:

- Schrauben vollständig eingeschraubt
- Fasson-Scheiben liegen bei
- Dachhaken hat einwandfreien, festen Sitz
- Montageprotokoll ausfüllen (siehe Seite 12)
- Fotodokumentation nicht vergessen (bei Montage)

5.2. Kontrolle vor Anwendung

- Kontrolle der Bauteile auf offensichtliche Mängel (Verformung, ...)
- Dachhaken hat einwandfreien, festen Sitz

5.3. Jährliche Überprüfung

Die gesamte Sicherheitseinrichtung muss mindestens einmal jährlich einer Prüfung durch einen Fachkundigen unterzogen werden. Die Sicherheit des Benutzers ist von der Wirksamkeit und Haltbarkeit der Ausrüstung abhängig. Die Prüfung durch einen Fachkundigen ist auf der mitgelieferten Kontrollkarte zu dokumentieren. Kopiervorlage der Kontrollkarte finden Sie auf Seite 14.

6. Anwendung/Zulassungen

6.1. Anwendung

Die Sicherheitsdachhaken „RH 5“ dienen zum Einhängen einer Dachauflegeleiter und als Anschlagpunkt zur Personensicherung für 2 Personen (inkl. 1 Person für die Ersthilfeleistung) in folgenden Absturzschutzsystemen nach EN 363:2008:

- Rückhaltesysteme
- Auffangsysteme
- Rettungssysteme

6.2. Zulassungen

Green Dachhaken „RH 5“ wurden als Anschlagpunkt nach EN 517:2006 Typ B (in allen Belastungsrichtungen) und CEN/TS 16415 geprüft und zertifiziert.

Die Prüfung erfolgte statisch und dynamisch am Originaluntergrund.

6.3. Abnahmestelle der Anschlageinrichtung

TÜV Austria Services GmbH,
Deutschstrasse 10
A-1230 Wien / Österreich, CE 0408

6.4. Zeichen und Markierungen

Hersteller
Produktname
Max. Personenanzahl
Produktbeschreibung lesen
Produktionsdatum / Chargennummer
Norm
Kennung der notifizierten Stelle
Hinweis auf die Produktbeschreibung

GREEN
INTERNATIONAL

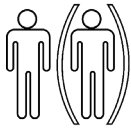

Jahr - KW
EN 517 Typ B & CEN/TS 16415
CE 17/0408

Dachhaken RH 5



Sicherheitsdachhaken, plastisch verformbar!
PSA EN 355 mit Falldämpfer verwenden!

7. Allgemeine Informationen Montage

7.1. Set & Tools

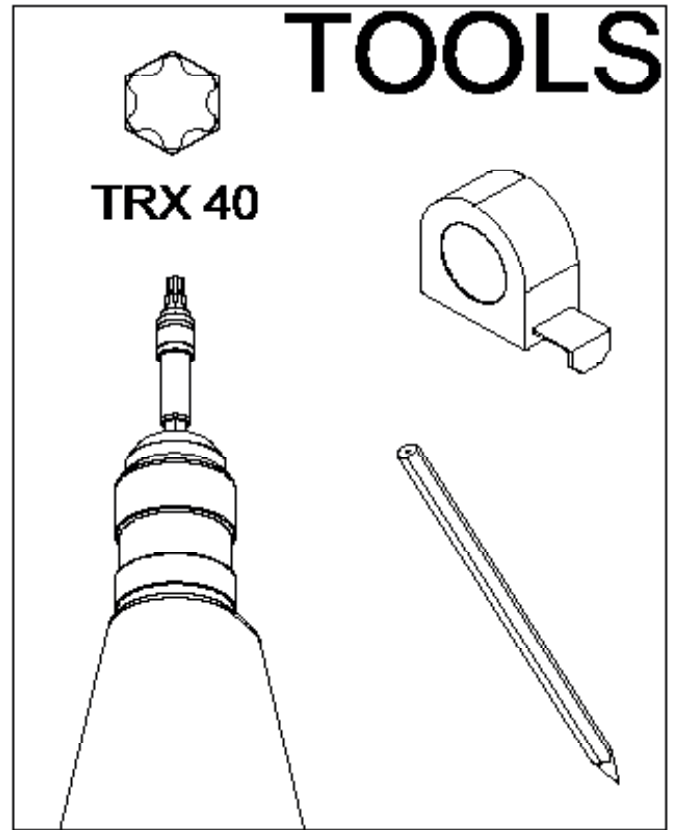
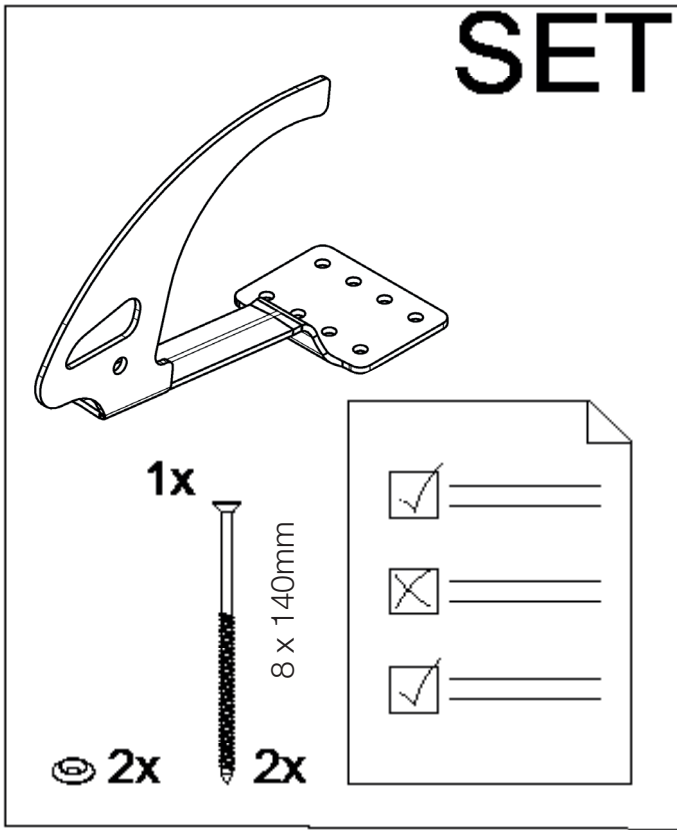

7.2. Dachaufbau

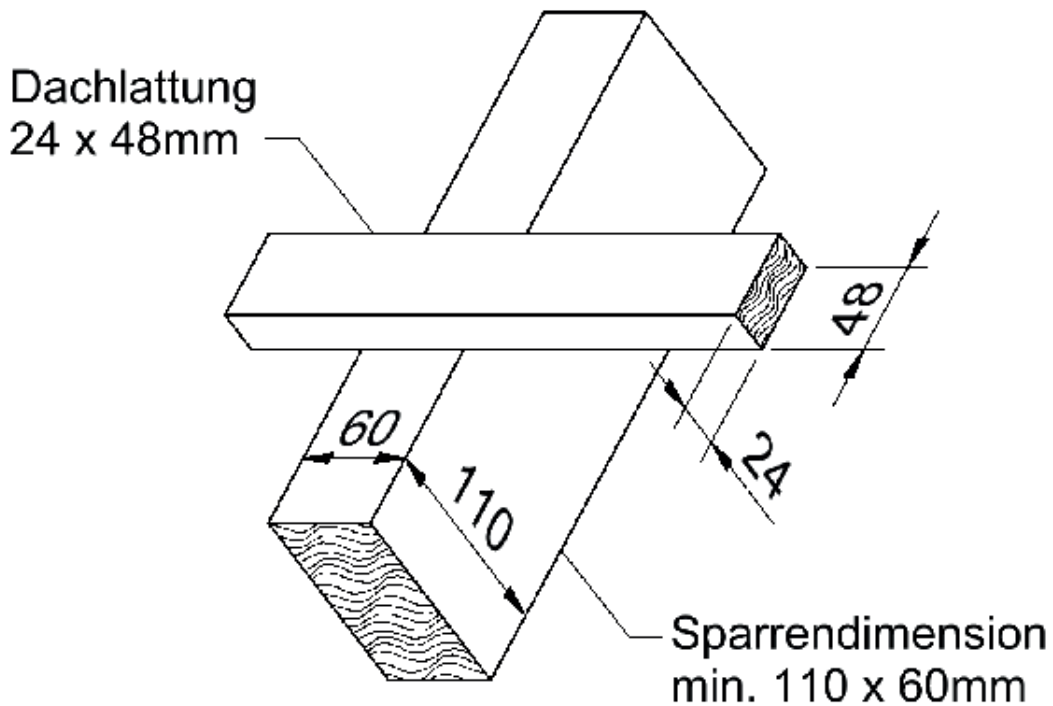

Es muss eine statisch tragfähige Unterkonstruktion vorhanden sein. Im Zweifelsfall ist ein Statiker hinzuzuziehen.

© Green International GmbH, Irrtümer, Druckfehler, technische Änderungen vorbehalten!
© Green International GmbH. No liability for errors and printing errors. We reserve the right to make technical changes.

7.3. Befestigung

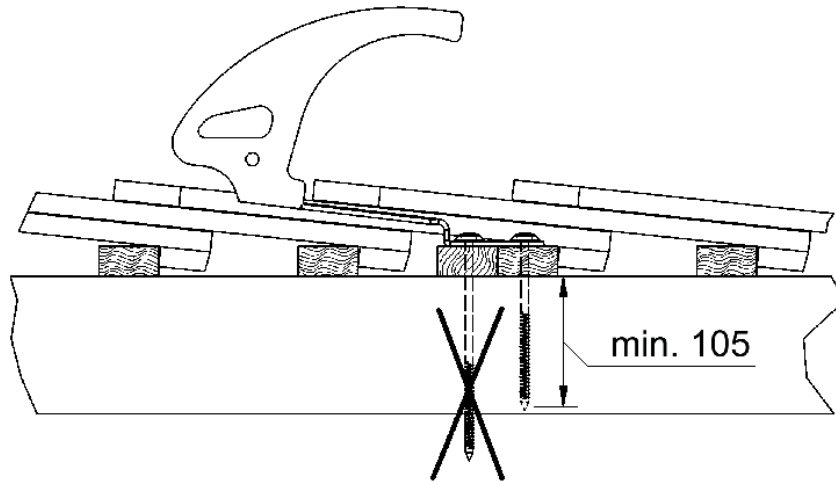

Die Befestigung muss mit den originalen, mitgelieferten Holzbauschrauben erfolgen, denn nur diese erzielen die erforderliche Festigkeit am Untergrund.

Sollte die Mindestsetztiefe unterschritten bzw. die mitgelieferten Schrauben zu lang sein, ist die Schraubenlänge neu zu bewerten. Mit dem Hersteller ist Rücksprache zu halten!

8. Montageanleitung

8.1. Positionierung

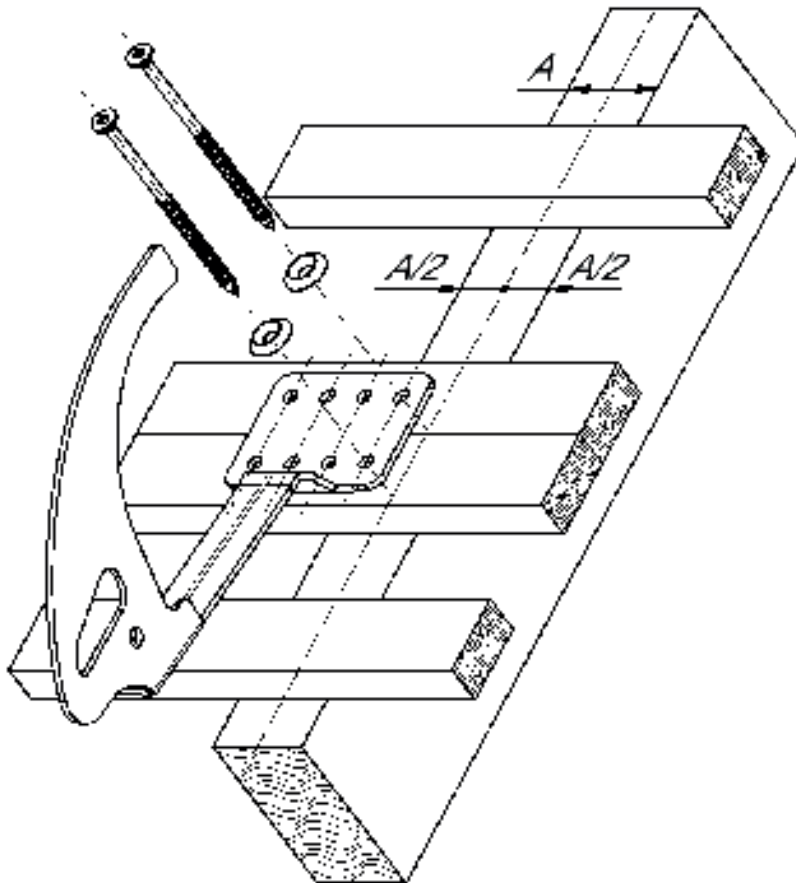

Richten Sie den Dachhaken so aus, dass die 2 Stk. mitgelieferten Befestigungsschrauben inkl. Fassonscheiben in der Mitte des Sparren, untereinander befestigt werden können. Je nach Höhe des Ziegels sind Höhenunterschiede durch biegen der Z-Kantung auszugleichen.

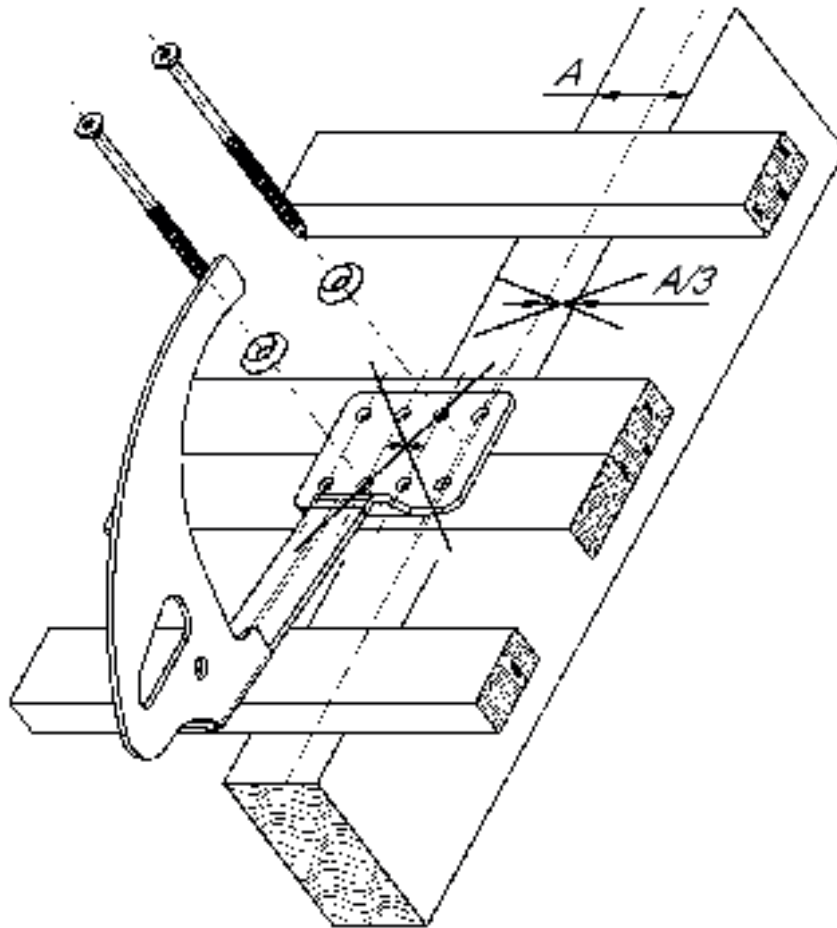

8.2. Montage

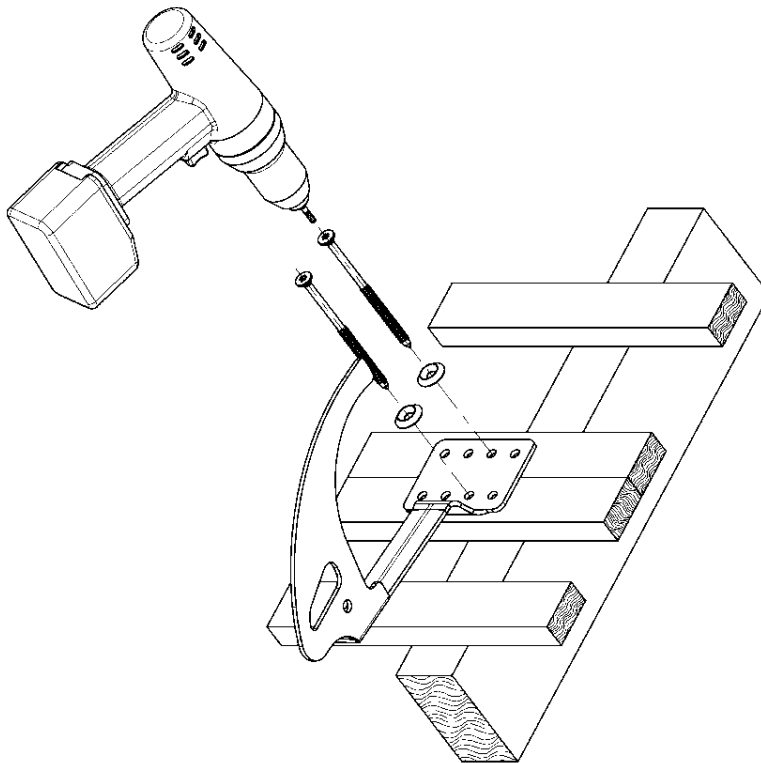

8.3. Abdichtung

Die Abdichtung erfolgt nach den anerkannten Regeln der Technik im Dachdeckerhandwerk. Zusätzliche Maßnahmen können nötig sein, z.B. bei geringen Dachneigungen (Dichtstreifen, etc.).

8.4. Kontrolle

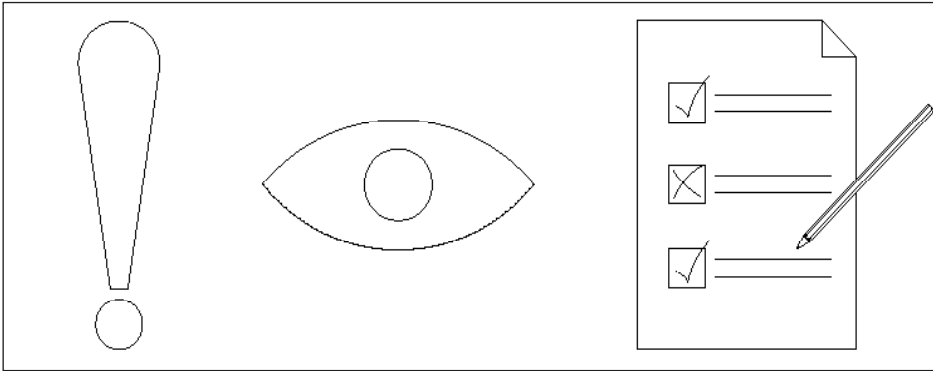

- Schrauben vollständig eingeschraubt
- Fassonscheiben liegen bei
- Dachhaken hat einwandfreien, festen Sitz
- Montageprotokoll ausfüllen (siehe Seite 12)
- Fotodokumentation nicht vergessen (bei Montage)

9. Belastungsrichtungen

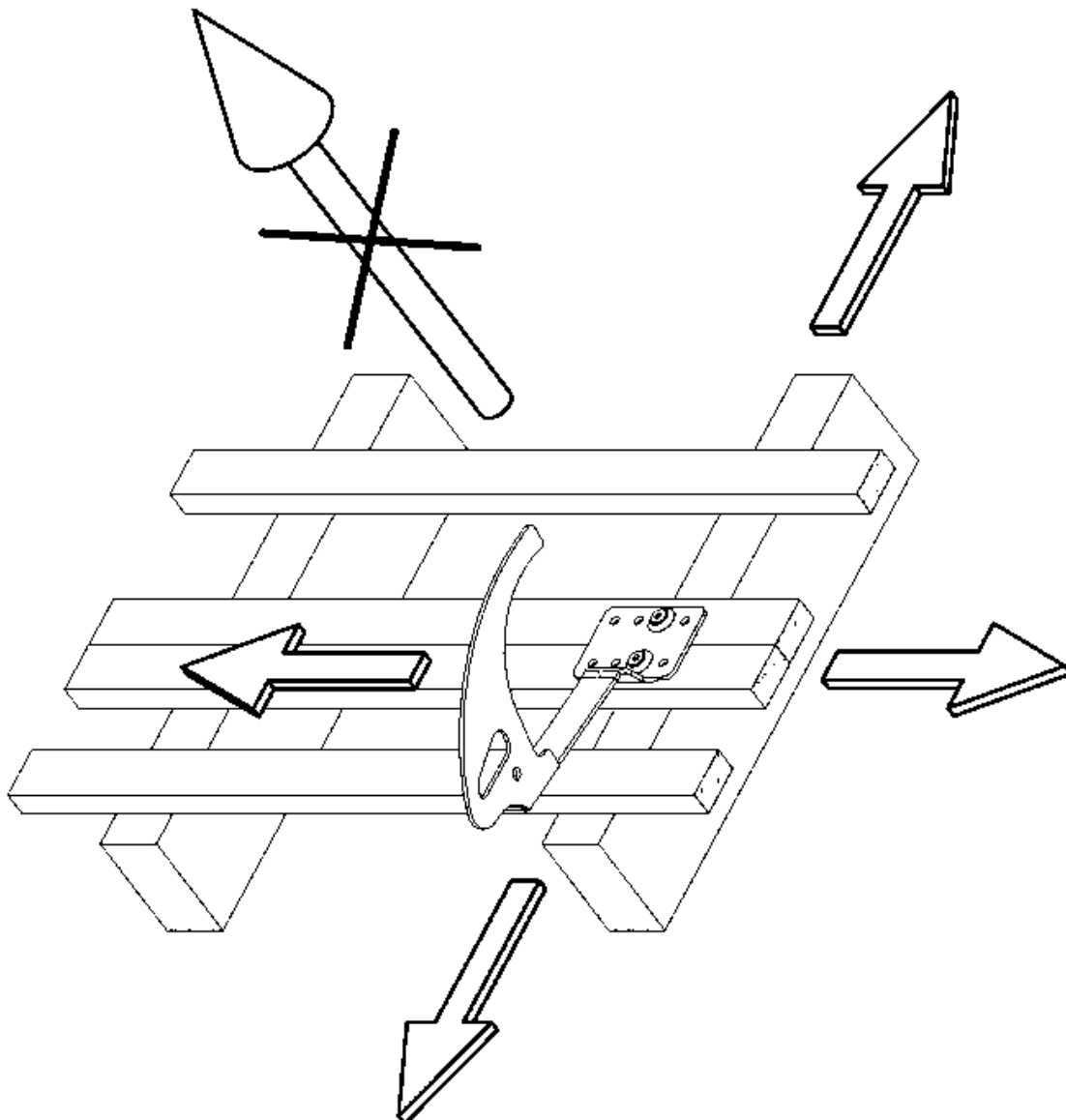

10. Montageprotokoll

BV / Objekt: _____ **Standort der Anlage:** _____
Straße, Hausnummer

Produkt: _____
PLZ, Ort

Auftraggeber: _____ **Auftragnehmer:** _____ **Montagefirma:** _____
Firmenbezeichnung / Name, Vorname Firmenbezeichnung / Name, Vorname Firmenbezeichnung / Name, Vorname

Straße, Hausnummer Straße, Hausnummer Straße, Hausnummer

PLZ, Ort PLZ, Ort PLZ, Ort

Tel. (dienstlich, mobil) Tel. (dienstlich, mobil) Tel. (dienstlich, mobil)

Befestigungsprotokoll

Datum	Standort	Befestigungsuntergrund	Bef.- Material <small>(Dübel, Schrauben, etc.)</small>		

Die unterzeichnende Montagefirma versichert die ordnungsgemäße Verarbeitung der Dübel laut Dübelherstellerrichtlinien. (Sachgemäße Reinigung der Bohrlöcher, Einhaltung der Aushärtungszeiten und Verarbeitungstemperatur, Randabstände der Dübel, Überprüfung des Untergrundes etc.)

Foto Dokumentation

Datum	Standort	Fotos / Dateiname

- Der Auftraggeber nimmt die Leistungen des Auftragnehmers ab.
- Die Aufbau- und Verwendungsanleitungen, Befestigungsprotokolle, Foto Dokumentationen wurden dem Auftraggeber (Bauherrn) übergeben und sind dem Anwender zur Verfügung zu stellen. Beim Zugang zum Sicherungssystem sind die Positionen der Anschlageinrichtungen vom Bauherrn durch Pläne (z.B.: Skizze der Dachdraufsicht) zu dokumentieren.
- Der Fachkundige mit dem Sicherheitssystem vertraute Monteur bestätigt, dass die Montagearbeiten fachgerecht, nach dem Stand der Technik und entsprechend der Aufbau- und Verwendungsanleitungen des Herstellers ausgeführt wurden.
- Die sicherheitstechnische Zuverlässigkeit wird durch den Montagebetrieb bestätigt.

Anmerkungen: _____

Ort, Datum Unterschrift Auftraggeber Unterschrift Auftragnehmer / Monteur

© Green International GmbH, Irrtümer, Druckfehler, technische Änderungen vorbehalten! © Green International GmbH. No liability for errors and printing errors. We reserve the right to make technical changes.

11. Hinweis zum bestehenden Dachsicherheitssystem

Beim Dachzugang (Systemzugang) ist dieser Hinweis vom Bauherrn gut sichtbar anzubringen:
Die Benutzung darf nur entsprechend der Aufbau- und Verwendungsanleitungen erfolgen.

Aufbewahrungsort der Aufbau- und Verwendungsanleitungen, Prüfprotokolle, etc. ist:

- Übersichtsplan mit der Lage der Anschlagseinrichtungen:



- Hersteller und Systembezeichnung: Green Sicherheitsdachhacken „RH 5“
- Datum der letzten Prüfung: _____
- Höchstzahl der zu sichernden Personen: 2 Personen (inkl. 1 Person für Ersthilfeleistung)
- Notwendigkeit von Falldämpfern: ja

- Der erforderliche Mindestfreiraum unter der Absturzkante zum Boden errechnet sich aus:

Verformung & Verschiebung (max. 1 m) der Anschlagseinrichtung im Belastungsfall

- + Herstellerangabe der verwendeten persönlichen Schutzausrüstung inkl. Seilauslenkung
- + Körpergröße
- + 1 m Sicherheitsabstand

© Green International GmbH, Irrtümer, Druckfehler, technische Änderungen vorbehalten!
© Green International GmbH. No liability for errors and printing errors. We reserve the right to make technical changes.

12. Kontrollkarte Dachhaken „RH 5“

Durchgeführte Tätigkeiten	Festgestellte Mängel		Datum	Firma/Name/ Fachkundiger	Mängelbe- schreibung/ Maßnahmen	Datum der nächsten re- gelmäßigen Überprüfung
	Ja	Nein				
<p>Systemüberprüfung</p> <ul style="list-style-type: none"> Keine Verformung der Einzelteile erkennbar Kontrolle Dachhaken fester Sitz <p>Sichtprüfung der Anschlagpunkte und des Zubehörs (Verbindungsmittel etc.) durch einen autorisierten Fachkundigen.</p>						

Bei Beanspruchung durch Absturz oder bei bestehenden Zweifeln ist die Anschlageinrichtung sofort dem Gebrauch zu entziehen und dem Hersteller oder einer fachkundigen Werkstatt zur Prüfung und Reparatur zu senden. Dies trifft ebenfalls bei Beschädigungen der Anschlagmittel zu.

Das Dokument ist vom Verantwortlichen auszufüllen und mit der Verwendungsanleitung an einem geschützten Ort sicher zu verwahren (z.B.: Hausverwaltung).

Beim Zugang zum Dachsicherungssystem sind die Positionen der Anschlageinrichtungen durch Pläne (z.B.: Skizze der Dachdraufsicht) zu dokumentieren!

© Green International GmbH, Irrtümer, Druckfehler, technische Änderungen vorbehalten!
© Green International GmbH. No liability for errors and printing errors. We reserve the right to make technical changes.

13. Notizen

© Green International GmbH, Irrtümer, Druckfehler, technische Änderungen vorbehalten!
© Green International GmbH, No liability for errors and printing errors. We reserve the right to make technical changes.



GREEN International Absturzsicherungs GmbH

Fabrikplatz 1/10, 4662 Steyrermühl

Tel.: +43 7613 32498-0

Fax: +43 7613 32498-16

office@green-gmbh.at

www.green-international.at



GREEN

INTERNATIONAL

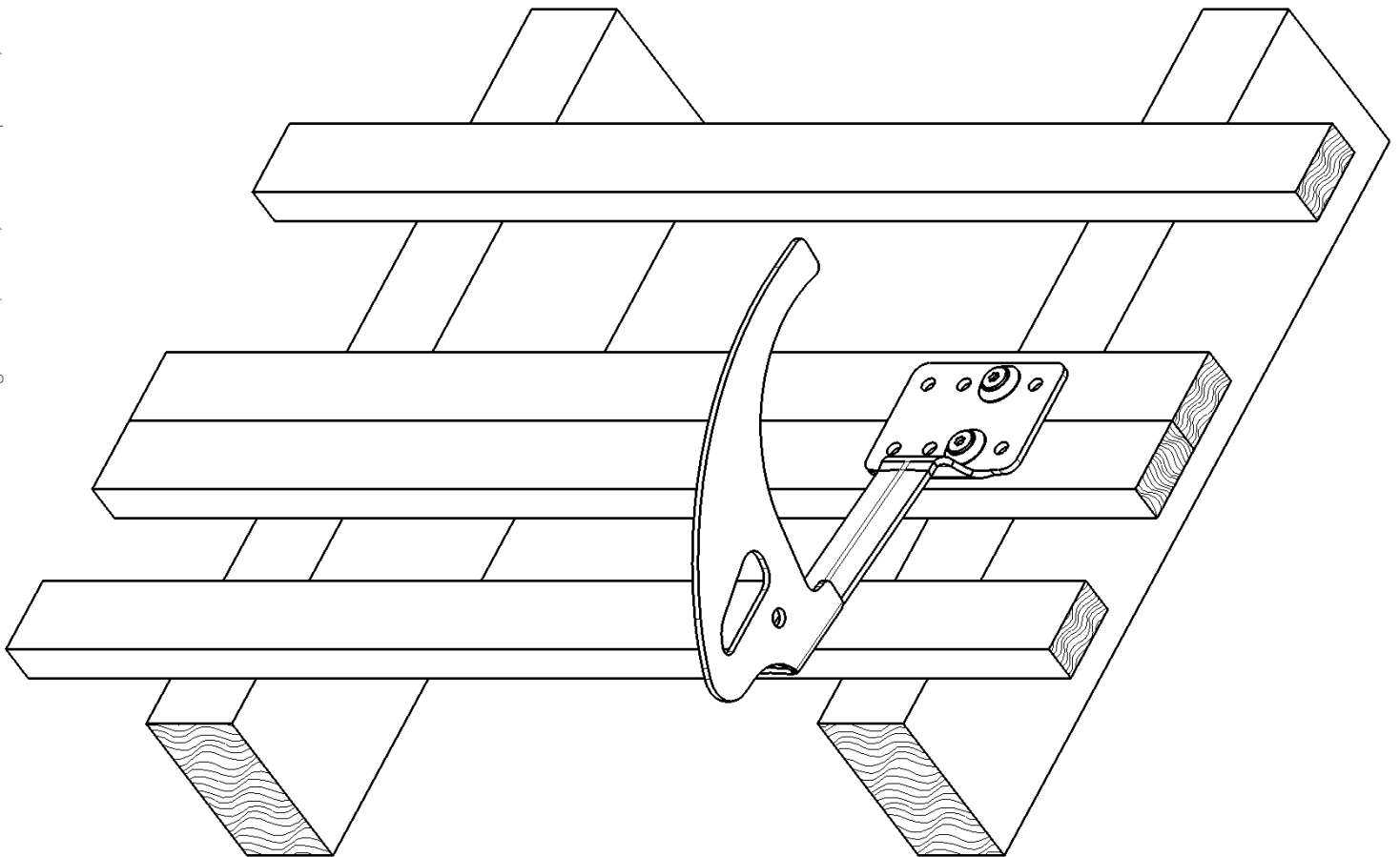

RH 5
FRANÇAIS

DE ACHTUNG

 Die Montage und die Verwendung der Sicherungseinrichtung ist erst zulässig, nachdem der Monteur und der Anwender die Original Aufbau- und Verwendungsanleitung in der jeweiligen Landessprache gelesen hat.

EN ATTENTION

 Assembling and using of the safety product is only allowed after the assembler and user read the original installation and application instruction in his national language.

FR ATTENTION

 Le montage et l'utilisation du dispositif de sécurité ne sont autorisés qu'après lecture par le monteur et par l'utilisateur de la notice d'origine de montage et d'utilisation dans la langue du pays concerné.

IT ATTENZIONE

 Il montaggio e l'uso del dispositivo di sicurezza è ammesso soltanto dopo che il montatore e l'utente hanno letto le istruzioni per l'installazione e l'uso nella rispettiva lingua nazionale.

ES ATENCIÓN

 No está permitido montar ni usar el dispositivo de protección antes de que el montador y el usuario hayan leído las instrucciones de montaje y uso originales en la lengua del respectivo país.

PT ATENÇÃO

 A montagem e o emprego do mecanismo de proteção somente serão permitidos, após o montador e o usuário terem lido as instruções de uso originais, no respectivo idioma do país, sobre a montagem e o emprego do mesmo.

NL ATTENTIE

 De montage en het gebruik van de veiligheidsinrichting is pas toegestaan, nadat de monteur en de gebruiker de originele montage en gebruikershandleiding in de desbetreffende taal gelezen hebben.

HU FIGYELEM

 A biztonsági berendezés felszerelése és használata csak az után megengedett, miután a szerelést végző és a használó személyek a nemzeti nyelvükre lefordított, eredeti használati utasítást elolvasták és megértették.

SL POZOR

 Montaža in uporaba varnostnih naprav je dovoljena šele takrat, ko sta monter in uporabnik prebrala originalna navodila za montažo in uporabo v konkretnem jeziku.

CZ POZOR

 Montáž a používání zabezpečovacího zařízení jsou povoleny až poté, co si pracovníci provádějící montáž a uživatelé přečetli v příslušném jazyce originální návod k montáži a používání.

TR DİKKAT

 Güvenlik tertibatının montajına ve kullanımına, ancak montaj teknisyeni ve kullanıcı, orijinal kurulum ve kullanma talimatını kendi ülke dilinde okuduktan sonra, izin verilir.

NO OBS

 Monteringen og anvendelsen av sikkerhetsinnretningene er gyldige først etter at montøren og brukeren har lest den originale oppbygnings- og bruksanvisningen i det tilsvarende landets språk.

SV OBS

 Säkerhetsanordningen får inte monteras och användas förrän montören och användaren har läst igenom konstruktionsbeskrivningen och bruksanvisningen i original på resp lands språk.

FI HUOMIO

 Turvalaitteiden asennus ja käyttö on sallittu vasta, kun asentaja ja käyttäjä ovat lukeneet alkuperäisen asennus- ja käyttöohjeen omalla kielellään.

DA GIV AGT

 Montagen og brugen af sikkerhedsudstyret er først tilladt, efter at montøren og brugeren har læst den originale vejledning i samling og brug på det pågældende lands sprog.

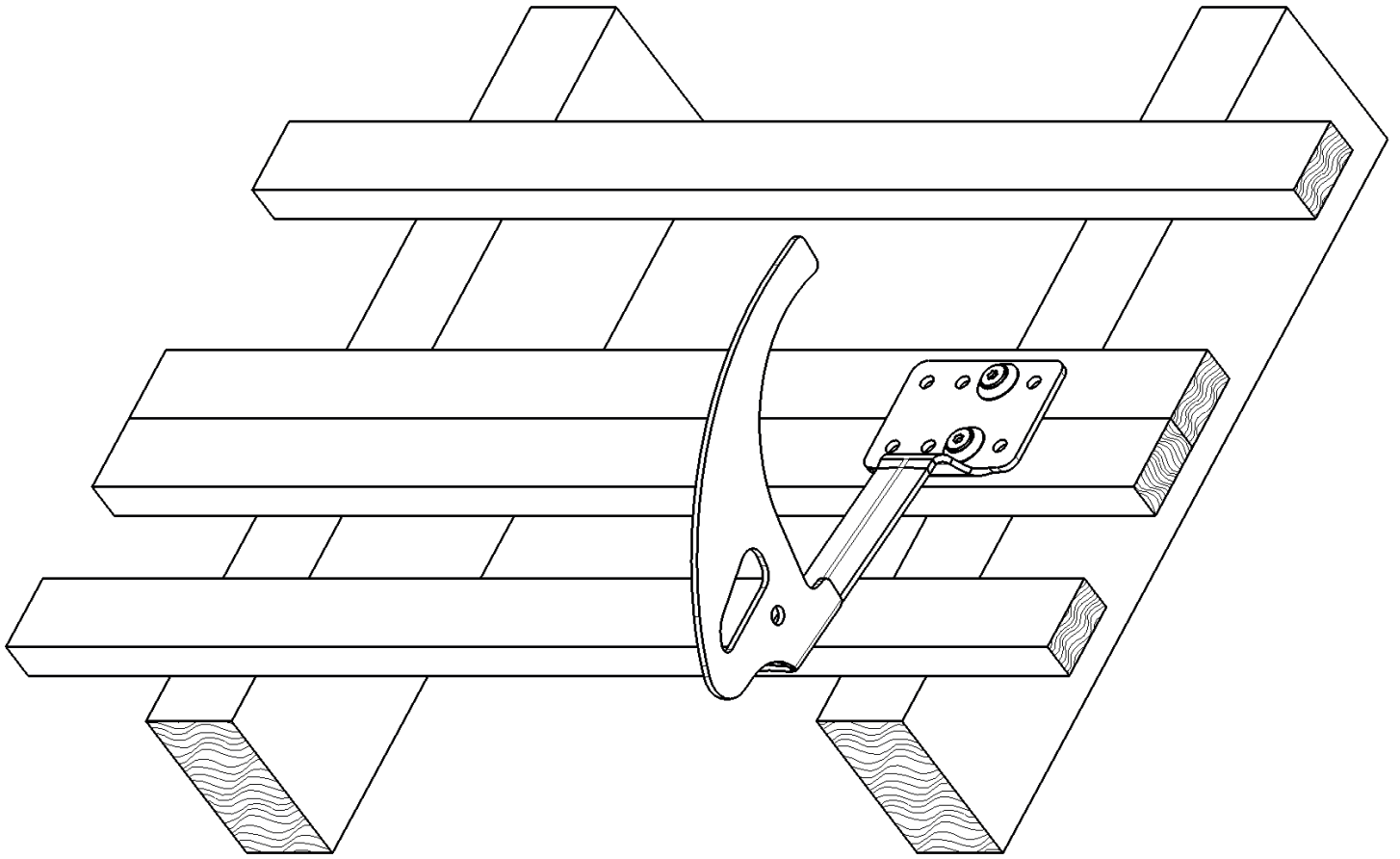

DONNÉES DU PROJET

DESCRIPTION DU SYSTÈME

ENTREPRISE D'INSTALLATION

Table des matières:

1. Consignes générales de sécurité	5
2. Pour un montage sûr	5
3. Pour une utilisation sûre	6
4. Garantie	6
5. Révision	6
5.1. Contrôle après le montage	6
5.2. Contrôles avant utilisation	6
5.3. Examen annuel	7
6. But de l'utilisation / Approbations	7
6.1. But de l'utilisation	7
6.2. Approbations	7
6.3. Point d'acceptation du dispositif d'ancrage	7
6.4. Signes et marques	7
7. Assemblée générale d'information	8
7.1. Ensemble et outils	8
7.2. Structure du toit	8
7.3. Montage	9
8. Instructions de montage	9
8.1. Positionnement	9
8.2. Assemblée	10
8.3. Scellage	10
8.4. Inspection	11
9. Directions de chargement	11
10. Protocole d'assemblage	12
11. Référence au système de sécurité du toit existant	13
12. Fiche de contrôle RH-5	14
13. Notes	15

1. Consignes générales de sécurité

- Le système d'ancrage doit être planifié, installé et utilisé de manière à ce que, si l'équipement de protection individuelle est utilisé correctement, il ne soit pas possible de tomber par-dessus le bord de la chute.
- Il faut garantir un accès sûr au système d'ancrage.
- Le système doit être installé et utilisé uniquement par des personnes qui connaissent bien ce mode d'emploi ainsi que les règles de sécurité locales, et qui sont en bonne santé physique et mentale, et sont formées à l'utilisation des EPI (équipements de protection individuelle).
- Des enfants ainsi que des femmes enceintes ne devraient pas se servir du système de sécurité.
- Des problèmes de santé (troubles cardiovasculaires, prise de médicaments, alcool) peuvent affecter la sécurité de l'utilisateur lors des travaux en hauteur.
- Pendant l'installation / l'utilisation du système de sécurité „RH-5“, il faut respecter les règles de prévention des accidents (ex: travaux sur les toits).
- Si le système de sécurité est remis à des entrepreneurs externes, les instructions de montage et d'utilisation doivent être remises par écrit.
- Après une charge de chute, l'ensemble du système de fixation doit être retiré de toute utilisation ultérieure et inspecté par un expert (composants partiels, fixation au sol, etc.).
- Toutes les réparations ne peuvent être effectuées qu'en accord avec le fabricant.
- Le crochet de toit de sécurité „RH-5“ a été développé pour la sécurité personnelle et ne doit pas être utilisé à d'autres fins. Ne suspendez jamais de charges au dispositif d'ancrage !
- Aucune modification ne peut être apportée au système d'ancrage approuvé.
- Sur les surfaces de toit inclinées, il faut utiliser des dispositifs de retenue de neige appropriés pour empêcher les avalanches de toit (glace, neige) de glisser.
- Les règles de protection contre la foudre en vigueur dans le pays doivent être respectées.
- Si le système est vendu à un autre pays, le mode d'emploi doit être fourni dans la langue nationale respective.
- Attention: Le déneigement du système est nécessaire en raison de la charge de pression de la neige.

2. Pour un montage sûr

- Le crochet de toit de sécurité vert „RH 5“ ne peut être installé que par des personnes compétentes et appropriées, familiarisées avec le système de sécurité du toit.
- Les installateurs doivent s'assurer que le support est adapté à la fixation du système d'ancrage. Dans le cas de deux roches, il faut consulter un ingénieur en structure.
- L'installation ou la fixation professionnelle du système de sécurité sur le bâtiment doit être documentée par des protocoles et des photos de la situation d'installation respective.
- Tout scellement de la couverture du toit doit être effectué de manière professionnelle conformément aux directives applicables.
- Lors de l'accès au système de sécurité du toit, les positions des dispositifs d'ancrage doivent être documentées au moyen de plans (par exemple, croquis de la vue en plan du toit).
- L'acier inoxydable ne doit pas entrer en contact avec la poussière de meulage ou les outils en acier. Cela peut entraîner de la corrosion.
- Des dangers peuvent résulter de la combinaison des différents éléments des équipements mentionnés, car la fonction sûre de l'un des éléments peut être compromise (respectez les instructions d'utilisation respectives!).
- Le crochet de toit de sécurité ne doit pas être utilisé comme point d'attache pour un système de sécurité à corde horizontale selon la norme EN 795 C.
- En cas d'incertitude lors de l'installation, il est essentiel de contacter le fabricant.

3. Pour une utilisation sûre

- Avant de commencer à travailler, des mesures doivent être prises pour s'assurer qu'aucun objet ne peut tomber du lieu de travail. La zone située sous le lieu de travail (trottoir, etc.) doit être dégagée.
- Avant l'utilisation, l'ensemble du système de fixation doit être inspecté visuellement pour détecter les défauts évidents (par exemple, vissages lâches, déformation, usure, corrosion, joints de toit défectueux, etc.) En cas de doute sur la sécurité du fonctionnement du système de sécurité, celui-ci doit être vérifié par un spécialiste (documentation écrite).
- Le système de sécurité ne doit pas être utilisé lorsque les forces du vent dépassent le niveau habituel.
- Le système d'ancrage sur le toit est conçu pour supporter des charges dans toutes les directions parallèles à la surface de montage.
- Le système d'ancrage n'est pas adapté aux travaux sur corde (descente en rappel, etc.).
- Le système d'ancrage Green est toujours attaché au système d'ancrage avec un mousqueton à l'œil d'ancrage et doit être fixé avec un harnais de sécurité selon la norme EN 361 et un amortisseur de choc avec une longe (EN 355, EN 354 et EN 353-2).
- Attention : Pour l'utilisation horizontale, seuls les éléments de fixation adaptés à cette fin et testés pour la conception des bords correspondants (bords tranchants, tôle trapézoïdale, poutres en acier, béton, etc.) peuvent être utilisés. La longe doit toujours être placée aussi courte que possible afin de réduire au minimum la hauteur de chute libre possible en cas de chute.
- Un plan doit être disponible qui prend en compte les opérations de sauvetage dans toutes les situations d'urgence possibles.
- L'espace libre minimum requis sous le bord de la chute au sol est calculé:
 - Déformation (max. 0,4 m) du système d'ancrage en cas de charge
 - + Spécification du fabricant de l'équipement de protection individuelle utilisé
 - + Hauteur du corps
 - + 1 m Distance de sécurité

4. Garantie

Les composants du système des „Crochet de toit RH03 & RH04“ sont en acier inoxydable/galvanisé. Dans des conditions normales d'utilisation et d'environnement, tous les composants sont garantis pendant 2 ans contre les défauts de fabrication. Toutefois, cette période peut être raccourcie si le point d'ancrage est utilisé dans des atmosphères particulièrement corrosives. En cas de charge (crash de l'utilisateur), la garantie expire.

Attention :

Veillez noter que tout recours est exclu en cas de non-respect du mode d'emploi et de documentation incomplète. GREEN International Fall Protection GmbH n'assume aucune responsabilité ni garantie pour le système et les composants livrés et installés par les entreprises de montage sous leur responsabilité.

5. Révision

5.1. Contrôle après le montage

Après l'installation, les points suivants doivent être respectés :

- Vis complètement vissées
- Les disques de Fasson sont joints
- Le crochet de toit a un ajustement parfait et ferme
- Remplissez le protocole d'assemblage (voir page 12)
- Ne pas oublier la documentation photographique (lors du montage)

5.2. Contrôles avant utilisation

- Contrôle des composants pour détecter les défauts évidents (déformation, ...)
- Le crochet de toit est parfaitement ajusté

5.3. Examen annuel

L'ensemble du dispositif de sécurité doit être inspecté par un spécialiste au moins une fois par an. La sécurité de l'utilisateur dépend de l'efficacité et de la durabilité de l'équipement. L'inspection par un spécialiste doit être documentée sur la carte de contrôle fournie. Pour une copie de la carte de contrôle, voir page 14.

6. But de l'utilisation / Approbations

6.1. But de l'utilisation

Les crochets de toit de sécurité „RH 5“ sont utilisés pour accrocher une échelle de soutien de toit et comme point d'ancrage pour sécuriser 2 personnes (dont 1 personne pour les premiers secours) dans les systèmes de protection contre les chutes suivants, conformément à la norme EN 363:2008 :

- Systèmes de retenue
- Systèmes d'arrêt des chutes
- Systèmes de sauvetage

6.2. Approbations

Les crochets pour toit vert „RH 5“ ont été testés et certifiés comme points de fixation conformément à la norme EN 517:2006 type B (dans toutes les directions de charge) et à la norme CEN/TS 16415. Le test a été effectué de manière statique et dynamique sur le substrat d'origine.

6.3. Point d'acceptation du dispositif d'ancrage

TÜV Austria Services GmbH
Deutschstrasse 10 A-1230 Vienne / Autriche
CE 0408

6.4. Signes et marques

Fabricant
Nom du produit
Max. Nombre max. de personnes
Lire la description du produit
Date de production / numéro de lot
Norme
Identification de l'organisme notifié
Référence à la description du produit

GREEN
INTERNATIONAL**CROCHETS DE TOIT**
RH 5

Jahr - KW
EN 517 Typ B & CEN/TS 16415
CE 17/0408



Crochets de toit de sécurité, plastiquement déformables ! Utilisez les crochets de toit RH 5 PSA EN 355 avec amortisseur !

7. Assemblée générale d'information

7.1. Ensemble et outils

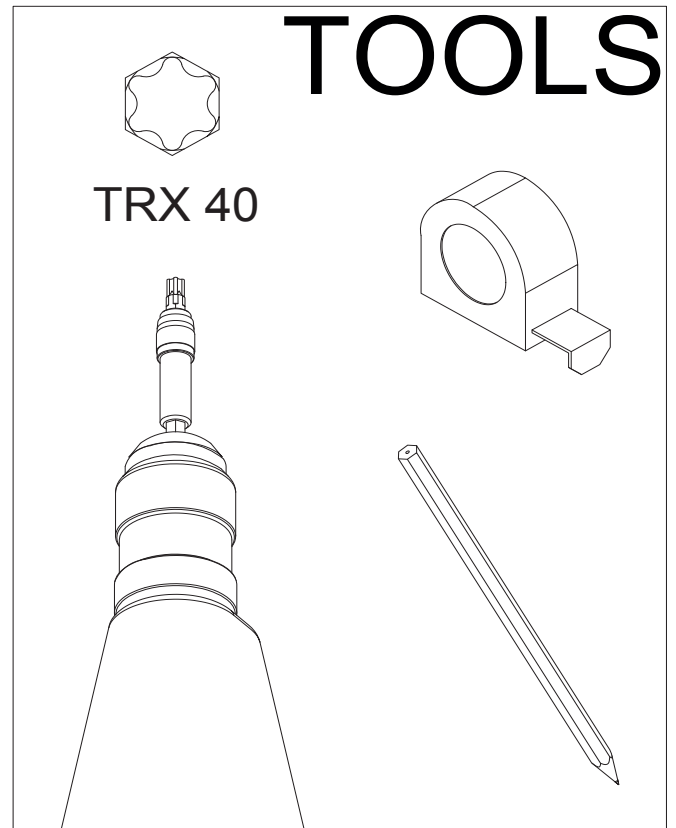
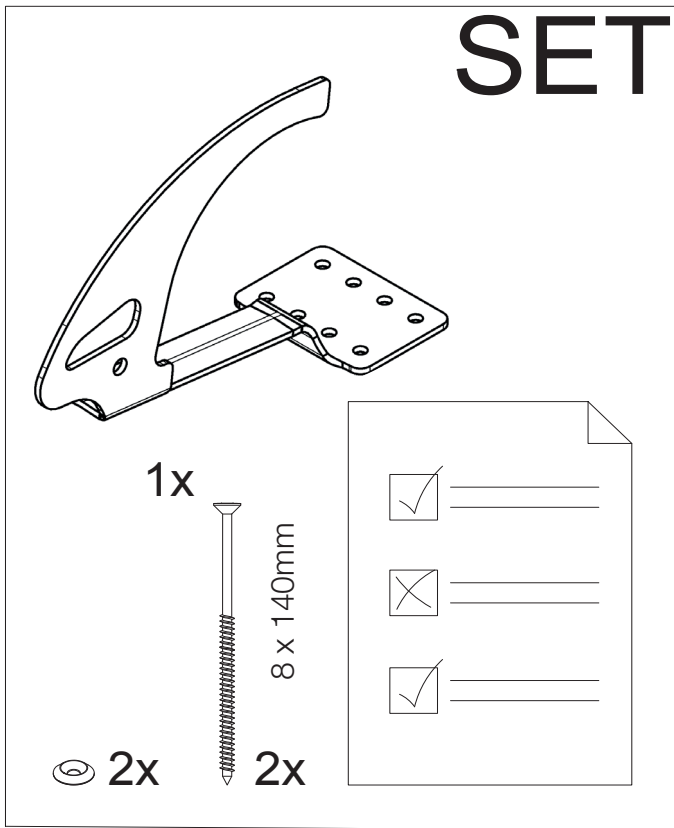

7.2. Structure du toit

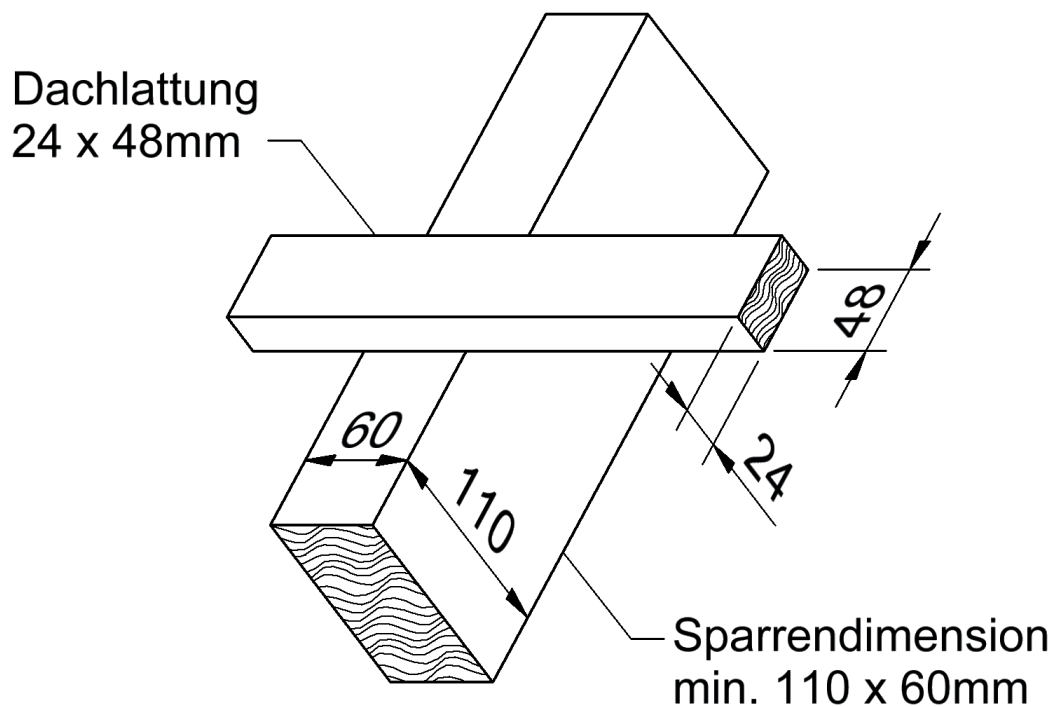

Une sous-structure statiquement stable doit être disponible. En cas de doute, un ingénieur en structure doit être consulté.

7.3. Montage

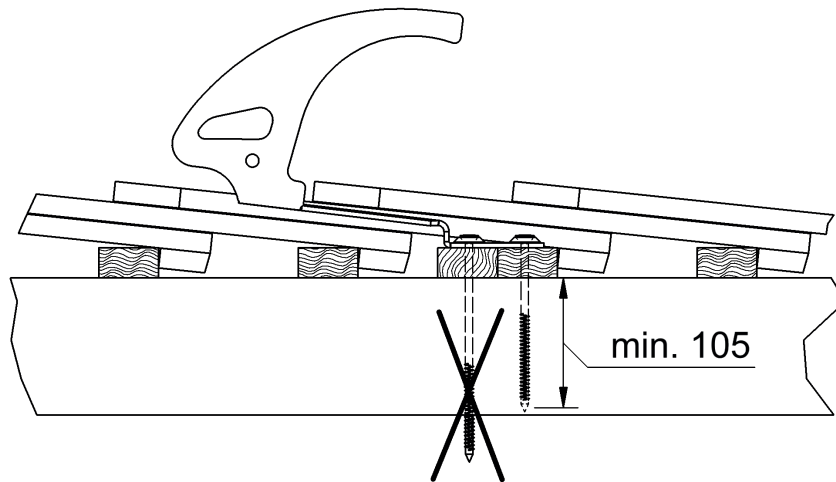

La fixation doit être effectuée avec les vis à bois d'origine fournies, car seules celles-ci permettent d'obtenir la résistance requise sur le support.

Si la profondeur de réglage minimale n'est pas atteinte ou si les vis fournies sont trop longues, la longueur des vis doit être réévaluée. Le fabricant doit être consulté !

8. Instructions de montage

8.1. Positionnement

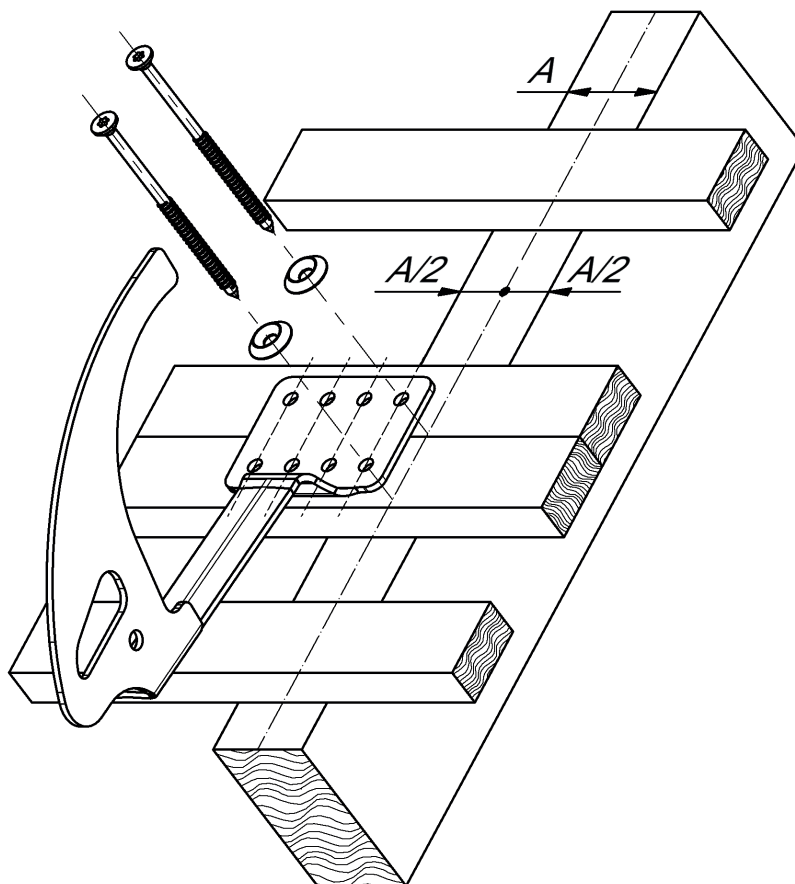

Alignez les crochets de toit de manière à ce que les 2 vis de fixation fournies, y compris les rondelles de forme au milieu du chevron, puissent être fixées l'une sous l'autre. Selon la hauteur de la tuile, les différences de hauteur peuvent être compensées en pliant le bord en Z

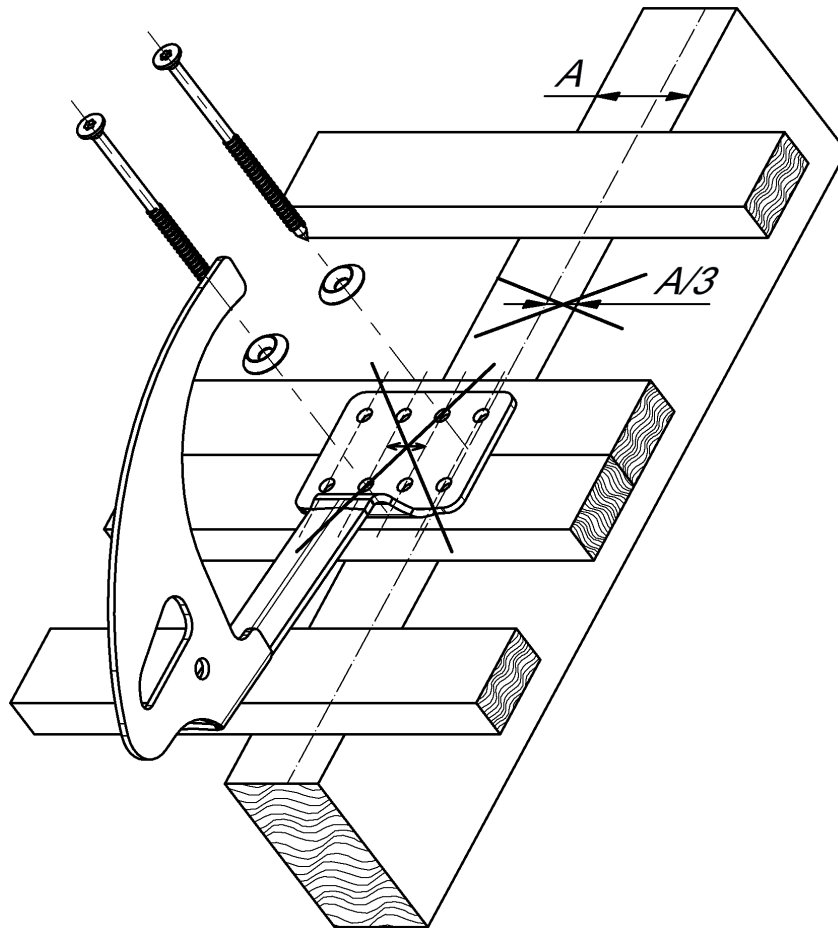

8.2. Assemblée

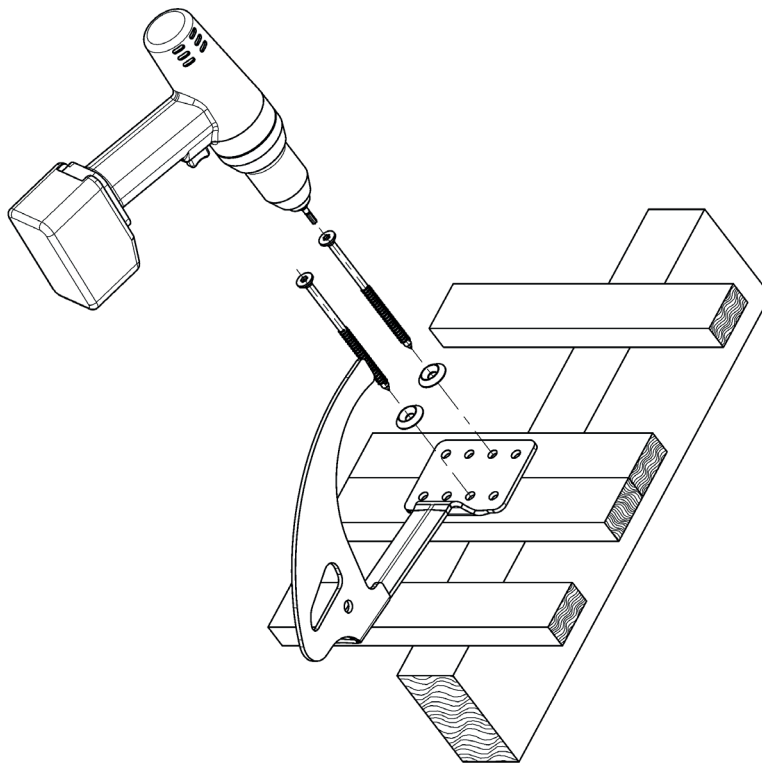

8.3. Scellage

L'étanchéité est réalisée selon les règles techniques reconnues dans le métier de la toiture. Des mesures supplémentaires peuvent être nécessaires, par exemple en cas de faible inclinaison du toit (bandes d'étanchéité, etc.).

8.4. Inspection

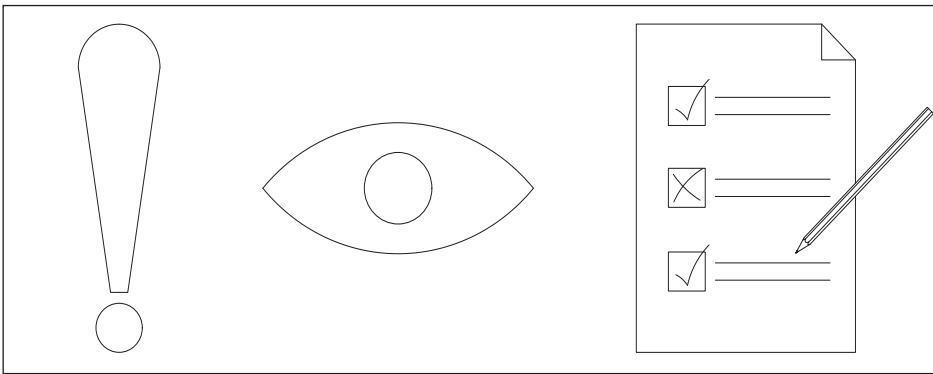

- Vis complètement vissées
- Les disques de revers sont joints
- Le crochet de toit est parfaitement ajusté
- Remplissez le protocole d'assemblage (voir page 12)
- N'oubliez pas la documentation photographique (lors du montage)

9. Directions de chargement

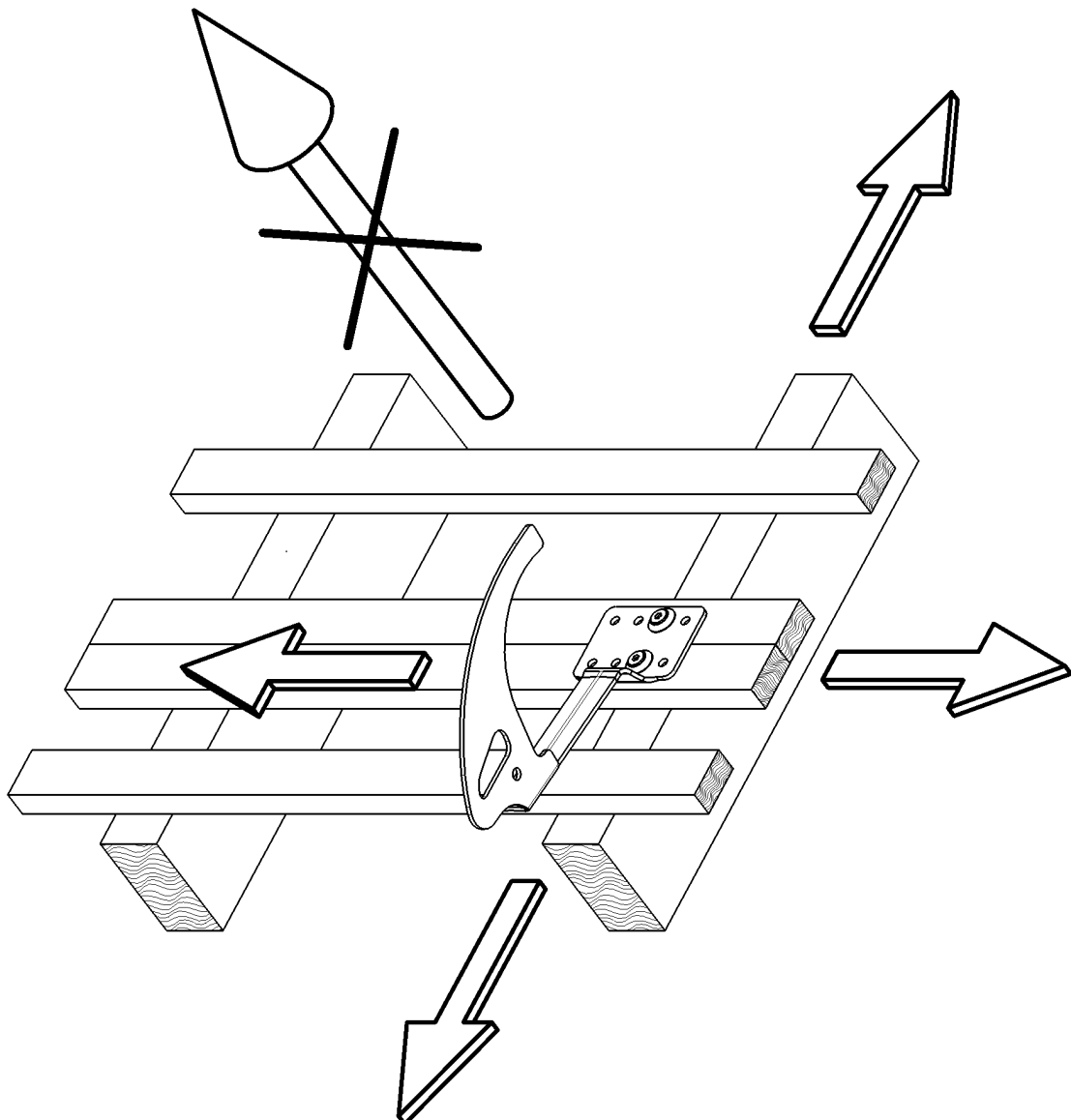

10. Protocole d'assemblage

BV / Objekt: _____ **Emplacement de l'usine:** _____
Rue, numéro de maison

Produit: _____
Code postal, ville

Client: _____ **Prestataire:** _____ **Entreprise d'installation:** _____
Nom / prénom de l'entreprise Nom / prénom de la société, prénom Nom / prénom de la société, prénom

_____ rue, numéro de rue _____ Rue, numéro de maison _____ Rue, numéro de maison

_____ Code postal / Ville _____ Code postal / Ville _____ Code postal / Ville

_____ Téléphone (professionnel, mobile) _____ Téléphone (professionnel, mobile) _____ Téléphone (professionnel, mobile)

Protocole de montage

Date	Emplacement	Surface de montage	Matériel de montage <small>(chevilles, vis, etc.)</small>		Couple de serrage

La société d'installation soussignée assure le traitement correct des chevilles conformément aux directives du fabricant de chevilles. (Nettoyage correct des trous de forage, respect des temps de durcissement et de la température de traitement, distances des bords des chevilles, inspection du substrat, etc.).

Photo - documentation

Date	Emplacement	Photos / nom du fichier

- Le client accepte les services du contractant.
- Les instructions de montage et d'utilisation, les protocoles de fixation, la documentation photo ont été remis au client (maître d'ouvrage) et doivent être mis à disposition de l'utilisateur. Pour l'accès au système de sécurité, les positions des dispositifs d'ancrage doivent être documentées par le propriétaire du bâtiment au moyen de plans (ex: croquis de la vue en plan du toit).
- L'installateur familiarisé avec le système de sécurité confirme que les travaux d'installation ont été effectués de manière professionnelle, conformément à l'état de la technique et conformément aux instructions d'installation et d'utilisation du fabricant. La fiabilité de la sécurité est confirmée par l'entreprise d'installation.

Remarques: _____

_____ Lieu, date _____ Signature du client _____ Signature de l'entrepreneur / installateur

11. Référence au système de sécurité du toit existant

À l'accès au toit (accès au système), cette notice du propriétaire doit être affichée de façon claire et visible:

Le dispositif doit être utilisé dans le respect le plus strict des consignes de montage et d'utilisation. Le dépositaire des consignes de montage et d'utilisation, des rapports d'essais, etc., se trouve à:

- Tableau récapitulatif de l'emplacement des dispositifs d'arrêt:

- Fabricant et désignation du système: GREEN RH 5
- Date du dernier test: _____
- Nombre maximum de personnes à sécuriser: 2 personnes (dont 1 personne pour les premiers secours)
- Besoin d'amortisseurs: oui
- Le dégagement minimum requis sous le bord de la chute au sol est calculé Déformation et déplacement (max. 1 m) du dispositif d'ancrage sous charge:
 - + Spécifications du fabricant de l'équipement de protection individuelle utilisé incl. déflexion de la corde
 - + hauteur du corps
 - + 1 m de distance de sécurité.

12. Fiche de contrôle RH-5

Activités réalisées	Lacunes constatées		Date	Société / Nom / Expert	Description des lacunes / mesures	Date de la prochaine inspection régulière
	Oui	Non				
<p>Verification du système</p> <ul style="list-style-type: none"> • Aucune déformation des pièces individuelles détectable • toutes les vis et connexions serrées • Guides de corde sans dommage <p>Inspection visuelle des points de fixation et des accessoires (fixations, etc.) par un spécialiste agréé.</p>						

*** En cas de stress dû à une chute ou en cas de doute, le dispositif d'ancrage doit être immédiatement retiré de l'utilisation et envoyé au fabricant ou à un atelier spécialisé pour inspection et réparation. Cela vaut également pour les dommages aux engins de levage.

La personne responsable doit remplir le document et le conserver en sécurité dans un endroit protégé avec les instructions d'utilisation (par exemple, gestion immobilière)

Lors de l'accès au système de sécurité du toit, les positions des dispositifs d'ancrage doivent être documentées par des plans (par exemple, croquis de la vue de dessus du toit)!

modèle

13. Notes

© GREEN International Absturzversicherungs GmbH, Erreurs, fautes d'impression, modifications techniques réservées!



GREEN International Absturzschutz GmbH

Fabrikplatz 1/10, 4662 Steyrermühl

Tel.: +43 7613 32498-0

Fax: +43 7613 32498-16

office@green-gmbh.at

www.green-international.at



Istruzioni di montaggio e d'uso

Leggere attentamente la descrizione del prodotto



GREEN

INTERNATIONAL

© GREEN International Absturzschutz GmbH, Errori, errori di stampa, modifiche tecniche riservate!

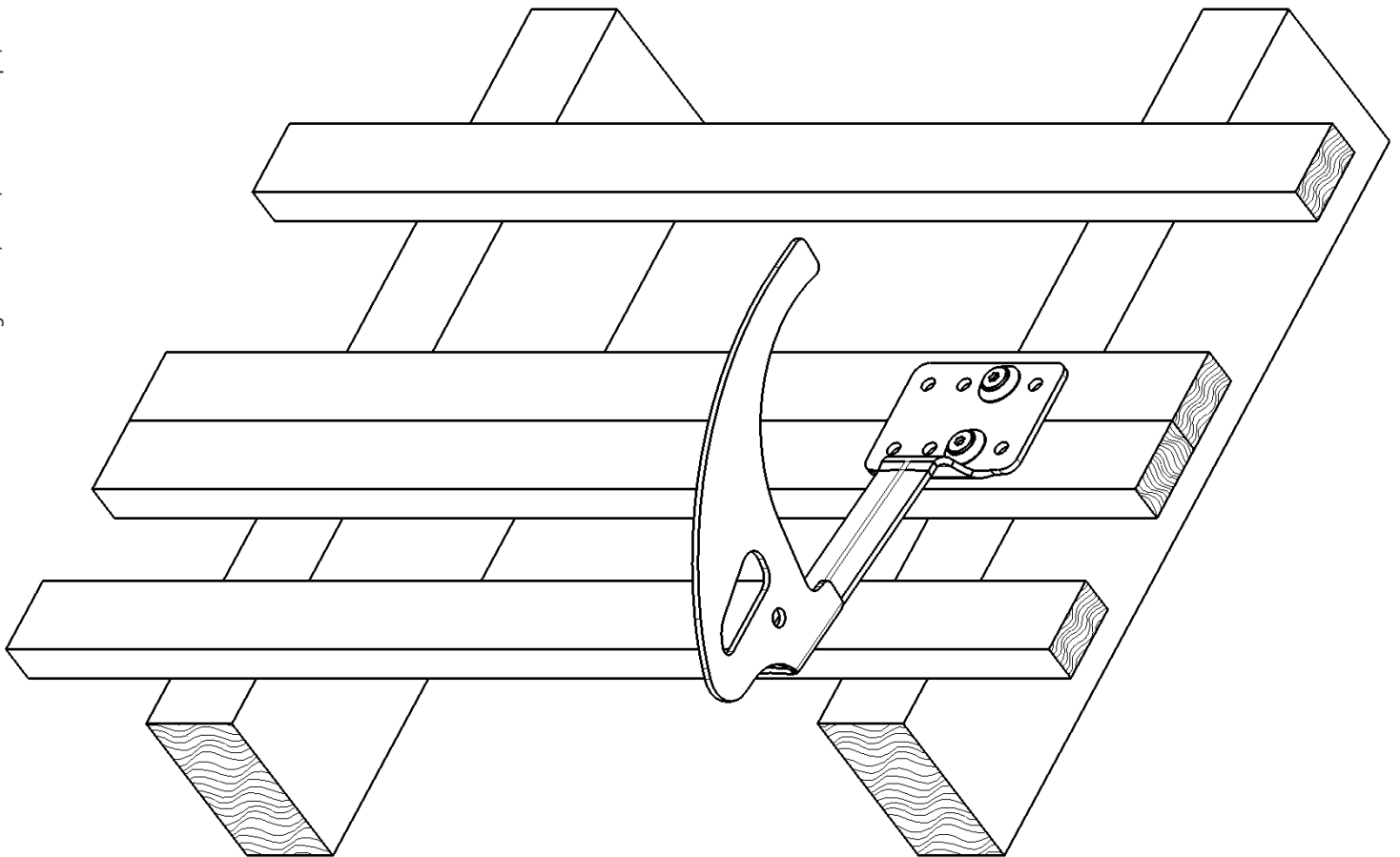

RH 5

ITALIANO

DE ACHTUNG

 Die Montage und die Verwendung der Sicherungseinrichtung ist erst zulässig, nachdem der Monteur und der Anwender die Original Aufbau- und Verwendungsanleitung in der jeweiligen Landessprache gelesen hat.

EN ATTENTION

 Assembling and using of the safety product is only allowed after the assembler and user read the original installation and application instruction in his national language.

FR ATTENTION

 Le montage et l'utilisation du dispositif de sécurité ne sont autorisés qu'après lecture par le monteur et par l'utilisateur de la notice d'origine de montage et d'utilisation dans la langue du pays concerné.

IT ATTENZIONE

 Il montaggio e l'uso del dispositivo di sicurezza è ammesso soltanto dopo che il montatore e l'utente hanno letto le istruzioni per l'installazione e l'uso nella rispettiva lingua nazionale.

ES ATENCIÓN

 No está permitido montar ni usar el dispositivo de protección antes de que el montador y el usuario hayan leído las instrucciones de montaje y uso originales en la lengua del respectivo país.

PT ATENÇÃO

 A montagem e o emprego do mecanismo de proteção somente serão permitidos, após o montador e o usuário terem lido as instruções de uso originais, no respectivo idioma do país, sobre a montagem e o emprego do mesmo.

NL ATTENTIE

 De montage en het gebruik van de veiligheidsinrichting is pas toegestaan, nadat de monteur en de gebruiker de originele montage en gebruikershandleiding in de desbetreffende taal gelezen hebben.

HU FIGYELEM

 A biztonsági berendezés felszerelése és használata csak az után megengedett, miután a szerelést végző és a használó személyek a nemzeti nyelvükre lefordított, eredeti használati utasítást elolvasták és megértették.

SL POZOR

 Montaža in uporaba varnostnih naprav je dovoljena šele takrat, ko sta monter in uporabnik prebrala originalna navodila za montažo in uporabo v konkretnem jeziku.

CZ POZOR

 Montáž a používání zabezpečovacího zařízení jsou povoleny až poté, co si pracovníci provádějící montáž a uživatelé přečetli v příslušném jazyce originální návod k montáži a používání.

TR DİKKAT

 Güvenlik tertibatının montajına ve kullanımına, ancak montaj teknisyeni ve kullanıcı, orijinal kurulum ve kullanma talimatını kendi ülke dilinde okuduktan sonra, izin verilir.

NO OBS

 Monteringen og anvendelsen av sikkerhetsinnretningene er gyldige først etter at montøren og brukeren har lest den originale oppbygnings- og bruksanvisningen i det tilsvarende landets språk.

SV OBS

 Säkerhetsanordningen får inte monteras och användas förrän montören och användaren har läst igenom konstruktionsbeskrivningen och bruksanvisningen i original på resp lands språk.

FI HUOMIO

 Turvalaitteiden asennus ja käyttö on sallittu vasta, kun asentaja ja käyttäjä ovat lukeneet alkuperäisen asennus- ja käyttöohjeen omalla kielellään.

DA GIV AGT

 Montagen og brugen af sikkerhedsudstyret er først tilladt, efter at montøren og brugeren har læst den originale vejledning i samling og brug på det pågældende lands sprog.

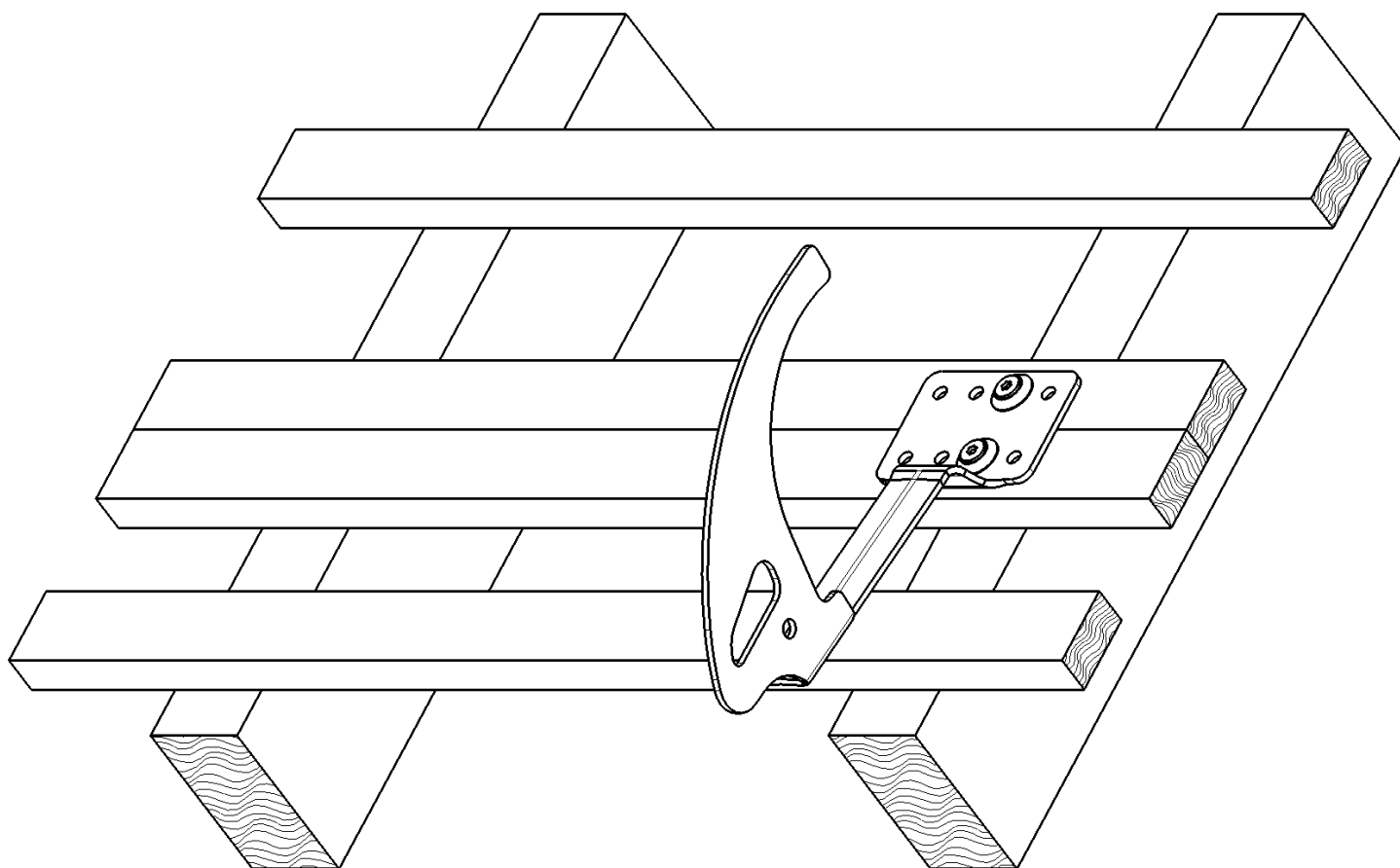

INFORMAZIONI SUL PROGETTO

DESCRIZIONE DEL SISTEMA

AZIENDA DI INSTALLAZIONE

© GREEN International Absturzicherungs GmbH, Errori, errori di stampa, modifiche tecniche riservate!

Indice:

1. Istruzioni generali di sicurezza	5
2. Per un'installazione sicura	5
3. Per un uso sicuro	6
4. Garanzia	6
5. Revisione	6
5.1. Ispezione dopo il montaggio	6
5.2. Controlli prima dell'uso	6
5.3. Revisione annuale	7
6. Scopo / Approvazioni	7
6.1. Scopo	7
6.2. Approvazioni	7
6.3. Punto di accettazione del dispositivo di ancoraggio	7
6.4. Segnali e segni	7
7. Informazioni generali di assemblaggio	8
7.1. Set e strumenti	8
7.2. Struttura del tetto	8
7.3. Assemblaggio	9
8. Istruzioni per l'installazione	9
8.1. Posizionamento	9
8.2. Montaggio	10
8.3. Sigillatura	10
8.4. Ispezione	11
9. Indicazioni per il caricamento	11
10. Protocollo di montaggio	12
11. Riferimento al sistema di sicurezza del tetto esistente	13
12. RH 5 Foglio di controllo	14
13. Note	15

1. Istruzioni generali di sicurezza

- Il sistema di ancoraggio deve essere progettato, installato e utilizzato in modo tale che, se i dispositivi di protezione individuale sono utilizzati correttamente, non sia possibile cadere oltre il bordo della caduta.
- Deve essere garantito un accesso sicuro al sistema di ancoraggio.
- Il sistema deve essere installato e utilizzato solo da persone che hanno familiarità con queste istruzioni e con le norme di sicurezza locali, che sono in buona salute fisica e mentale e che sono addestrate all'uso dei DPI (dispositivi di protezione individuale).
- I bambini e le donne in gravidanza non dovrebbero utilizzare il sistema di sicurezza.
- Problemi di salute (problemi cardiovascolari, assunzione di farmaci, alcool) possono compromettere la sicurezza dell'utente quando lavora in quota.
- Durante l'installazione / l'uso del sistema di sicurezza „RH 5“ devono essere rispettate le norme antinfortunistiche (ad es. lavori sul tetto).
- Se il sistema di sicurezza viene consegnato ad imprese esterne, le istruzioni per l'installazione e l'uso devono essere fornite per iscritto.
- Dopo un carico di caduta, l'intero sistema di fissaggio deve essere rimosso dall'uso ulteriore e ispezionato da un esperto (componenti parziali, fissaggio a pavimento, ecc.).
- Tutte le riparazioni devono essere effettuate solo in accordo con il produttore.
- Il gancio di sicurezza per tetto „RH 5“ è stato sviluppato per la sicurezza personale e non deve essere utilizzato per altri scopi. Non sospendere mai i carichi dal dispositivo di ancoraggio!
- Non è possibile apportare modifiche al sistema di ancoraggio approvato.
- Sulle superfici inclinate del tetto devono essere utilizzati adeguati dispositivi di contenimento della neve per evitare che le valanghe del tetto (ghiaccio, neve) scivolino via.
- Devono essere rispettate le norme nazionali vigenti in materia di protezione contro i fulmini.
- Se l'impianto viene venduto in un altro paese, le istruzioni per l'uso devono essere fornite nella rispettiva lingua nazionale.
- Attenzione: La rimozione della neve dall'impianto è necessaria a causa del carico di pressione della neve.

2. Per un'installazione sicura

- Il gancio di sicurezza verde per tetto „RH 5“ può essere installato solo da persone competenti ed adeguate che hanno familiarità con il sistema di sicurezza per tetto.
- Gli installatori devono assicurarsi che la staffa sia adatta per il fissaggio del sistema di ancoraggio. Nel caso di due rocce, è necessario consultare un ingegnere strutturale.
- L'installazione o il fissaggio professionale del sistema di sicurezza all'edificio deve essere documentato mediante protocolli e foto della rispettiva situazione di installazione.
- L'eventuale sigillatura della copertura del tetto deve essere eseguita a regola d'arte secondo le direttive vigenti.
- Per l'accesso al sistema di sicurezza del tetto, le posizioni dei dispositivi di ancoraggio devono essere documentate mediante planimetrie (ad es. schizzo della vista in pianta del tetto).
- L'acciaio inossidabile non deve venire a contatto con polvere di rettifica o utensili in acciaio. Questo può portare alla corrosione.
- La combinazione dei singoli componenti dell'apparecchio menzionato può causare pericoli, poiché la funzione di sicurezza di uno dei componenti può essere compromessa (osservare le relative istruzioni per l'uso!).
- Il gancio di sicurezza per tetto non deve essere utilizzato come punto di fissaggio per un sistema di sicurezza a fune orizzontale secondo EN 795 C.
- In caso di incertezza durante l'installazione, è essenziale contattare il produttore.

3. Per un uso sicuro

- Prima di iniziare il lavoro, è necessario adottare misure per garantire che nessun oggetto possa cadere dal posto di lavoro. L'area sotto il posto di lavoro (marciapiede, ecc.) deve essere tenuta sgombra.
- Prima dell'uso, l'intero sistema di fissaggio deve essere ispezionato visivamente per verificare che non vi siano difetti evidenti (ad es. collegamenti a vite allentati, deformazioni, usura, corrosione, guarnizioni del tetto difettose, ecc. In caso di dubbi sul funzionamento sicuro del sistema di sicurezza, esso deve essere controllato da uno specialista (documentazione scritta).
- Il sistema di sicurezza non deve essere utilizzato quando le forze del vento superano il livello abituale.
- Il sistema di ancoraggio del tetto è progettato per sostenere carichi in tutte le direzioni parallele alla superficie di montaggio.
- Il sistema di ancoraggio non è adatto al lavoro su corda (calata in corda doppia, ecc.).
- Il sistema di ancoraggio Green è sempre fissato al sistema di ancoraggio con un moschettone all'occhiello di ancoraggio e deve essere fissato con un'imbracatura di sicurezza secondo EN 361 e un ammortizzatore con cordino (EN 355, EN 354 e EN 353-2).
- Attenzione: Per l'uso orizzontale si possono utilizzare solo elementi di fissaggio adatti a questo scopo e testati per la progettazione dei corrispondenti spigoli (spigoli vivi, lamiere trapezoidali, travi in acciaio, calcestruzzo, ecc. Il cordino deve sempre essere posizionato il più corto possibile per ridurre al minimo l'eventuale altezza di caduta libera in caso di caduta.
- Deve essere disponibile un piano che tenga conto delle operazioni di soccorso in tutte le possibili situazioni di emergenza.
- Si calcola lo spazio libero minimo richiesto sotto il bordo della caduta a terra:
- Deformazione (max. 0,4 m) del sistema di ancoraggio in caso di carico
 - + Specifica del produttore dei dispositivi di protezione individuale utilizzati
 - + Altezza del corpo
 - + 1 m Distanza di sicurezza

4. Garanzia

I componenti del sistema „Roof Hook RH 5“ sono realizzati in acciaio inox/zincato. In condizioni d'uso e ambientali normali, tutti i componenti sono garantiti per 2 anni contro i difetti di fabbricazione. Tuttavia, questo periodo può essere ridotto se il punto di ancoraggio viene utilizzato in atmosfere particolarmente corrosive. In caso di carico (crash dell'utente), la garanzia scade.

Attenzione:

Si prega di notare che i reclami sono esclusi in caso di mancata osservanza delle istruzioni d'uso e di documentazione incompleta. La GREEN International Fall Protection GmbH non si assume alcuna responsabilità o garanzia per il sistema e i componenti forniti e installati dalle aziende di montaggio sotto la loro responsabilità.

5. Revisione

5.1. Ispezione dopo il montaggio

Dopo l'installazione, è necessario osservare i seguenti punti :

- Completamente avvitato
- I dischi Fasson sono racchiusi
- Il gancio per tetto ha una tenuta perfetta e solida
- Completare il protocollo di montaggio (vedi pagina 12).
- Non dimenticare la documentazione fotografica (durante il montaggio).

5.2. Controlli prima dell'uso

- Controllo dei componenti per difetti evidenti (deformazione, ...)
- Il gancio per tetto si adatta perfettamente

5.3. Revisione annuale

L'intero sistema di sicurezza deve essere controllato da uno specialista almeno una volta all'anno. La sicurezza dell'utente dipende dall'efficacia e dalla durata dell'apparecchiatura. L'ispezione da parte di uno specialista deve essere documentata sulla scheda di controllo fornita. Per una copia della scheda di controllo, vedere pagina 14.

6. Scopo / Approvazioni

6.1. Scopo

I ganci di sicurezza per tetto „RH 5“ vengono utilizzati per appendere una scala di supporto del tetto e come punto di ancoraggio per fissare 2 persone (inclusa 1 persona per il pronto soccorso) nei seguenti sistemi di protezione anticaduta secondo EN 363:2008 :

- Sistemi di ritenuta
- Sistemi di arresto caduta
- Sistemi di salvataggio

6.2. Approvazioni

I ganci per tetto verdi „RH 5“ sono stati testati e certificati come punti di fissaggio secondo EN 517:2006 tipo B (in tutte le direzioni di carico) e CEN/TS 16415. Il test è stato effettuato in modo statico e dinamico sul substrato originale.

6.3. Punto di accettazione del dispositivo di ancoraggio

TÜV Austria Services GmbH,
Deutschstrasse 10
A-1230 Vienna / Austria, CE 0408

6.4. Segnali e segni

Produttore
Nome del prodotto
Max. Numero massimo di persone
Leggere la descrizione del prodotto
Data di produzione/numero di lotto
Standard
Identificazione dell'organismo notificato
Riferimento alla descrizione del prodotto

GREEN
INTERNATIONAL

RH 5

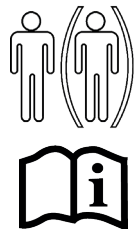

Jahr - KW
EN 517 Typ B & CEN/TS 16415
CE 17/0408

Ganci di sicurezza per tetti, deformabili plasticamente! Utilizzare ganci per tetto RH 5 PSA EN 355 con ammortizzatore!

7. Informazioni generali di assemblaggio

7.1. Set e strumenti

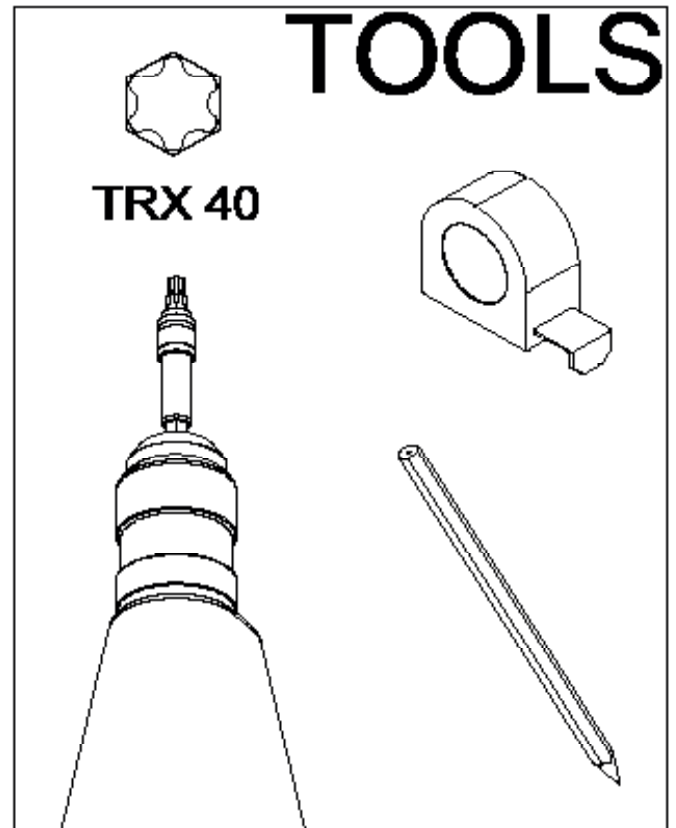
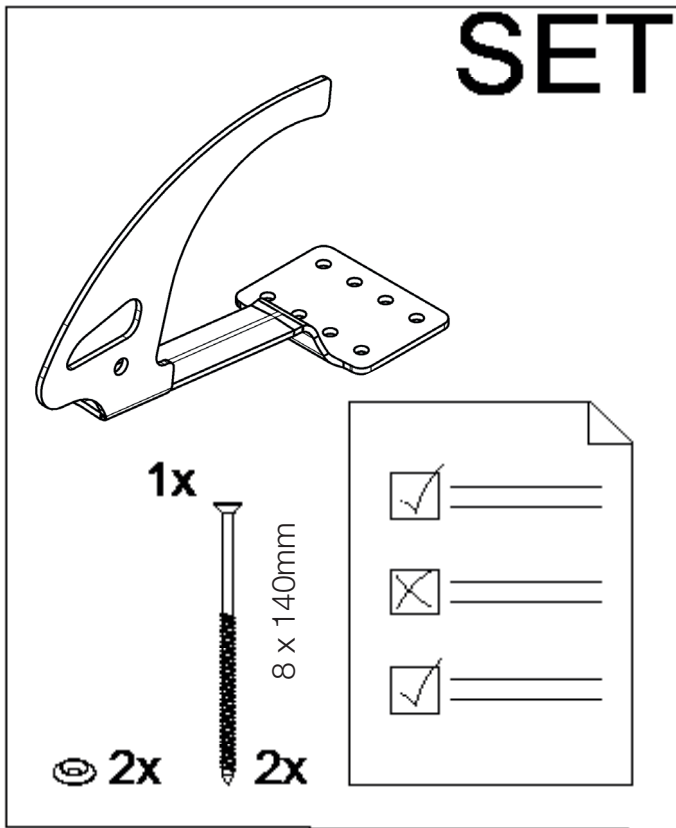

7.2. Struttura del tetto

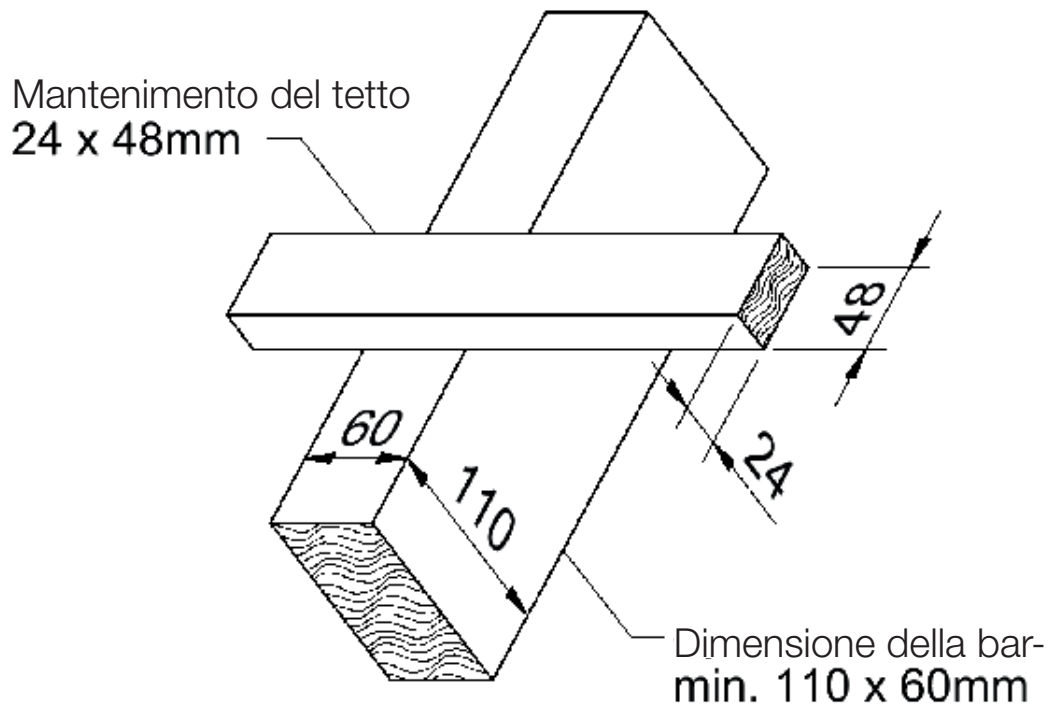

Deve essere disponibile una sottostruttura staticamente stabile. In caso di dubbio, è necessario consultare un ingegnere strutturale.

7.3. Assemblaggio

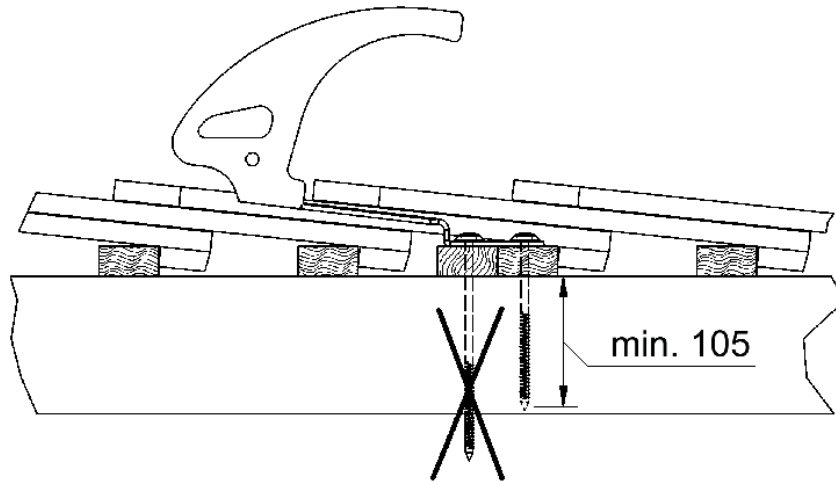

Il fissaggio deve essere effettuato con le viti per legno originali in dotazione, in quanto solo queste possono fornire la resistenza necessaria al supporto.

Se la profondità minima di regolazione non viene raggiunta o se le viti fornite sono troppo lunghe, la lunghezza delle viti deve essere rivalutata. Il produttore deve essere consultato!

8. Istruzioni per l'installazione

8.1. Posizionamento

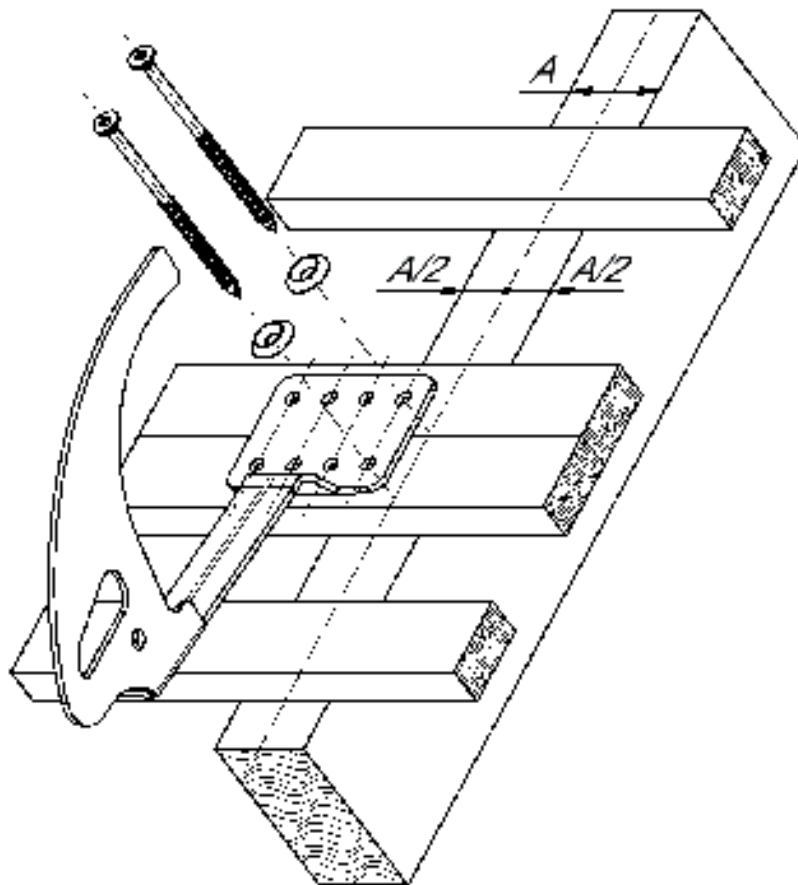

Allineare i ganci per tetto in modo che le 2 viti di fissaggio in dotazione, comprese le rondelle di forma al centro della trave, possano essere fissate una sotto l'altra. A seconda dell'altezza della piastrella, le differenze di altezza possono essere compensate piegando il bordo a Z.

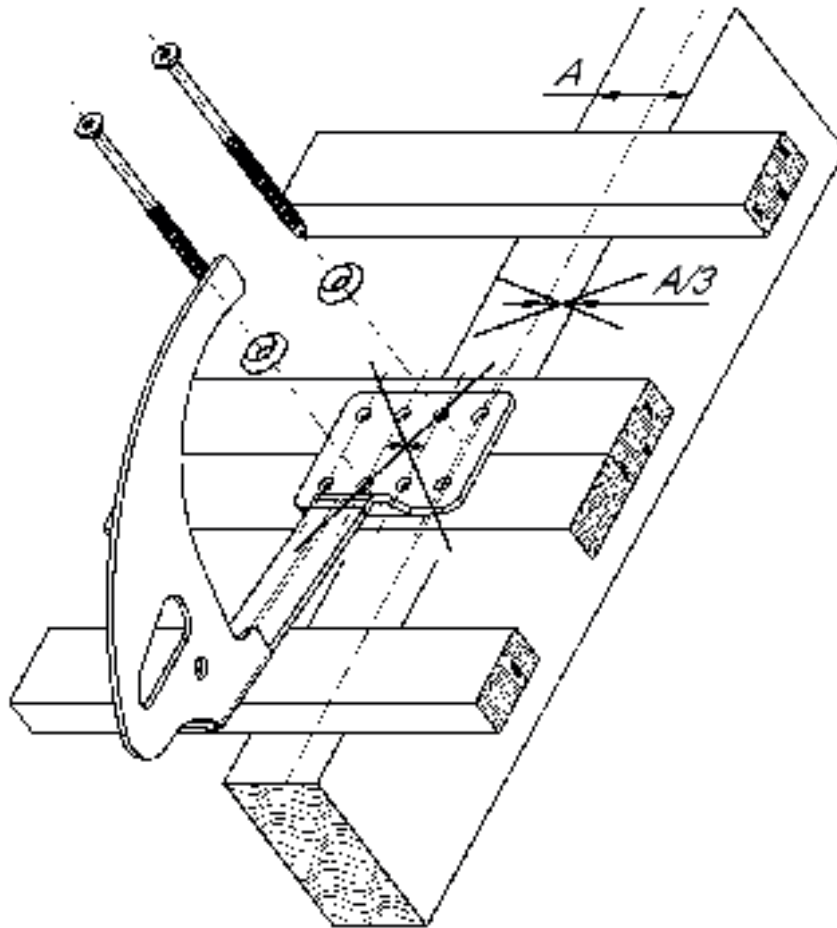

© GREEN International Absturzschutz GmbH, Errori, errori di stampa, modifiche tecniche riservate!

8.2. Montaggio

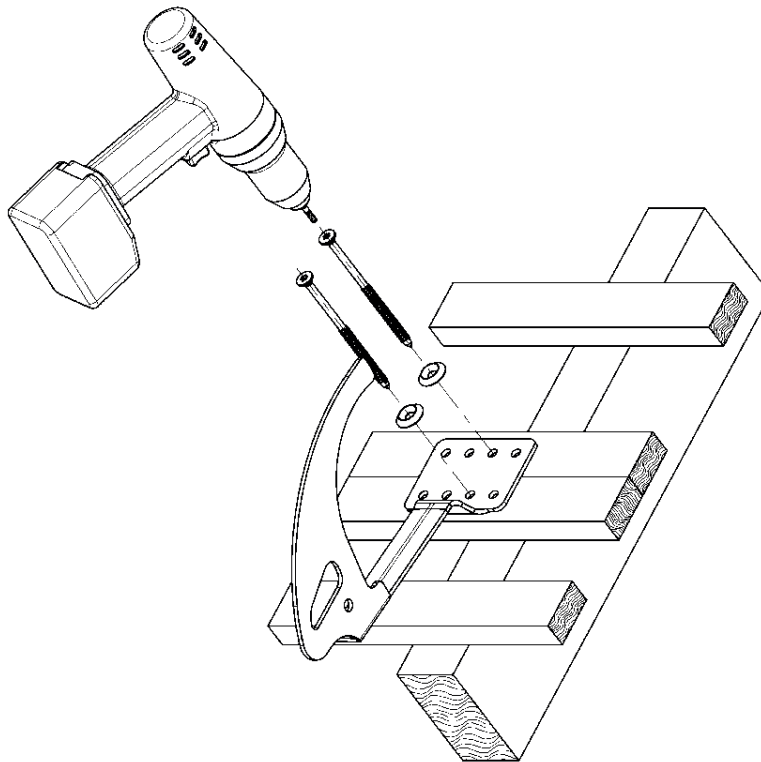

8.3. Sigillatura

L'impermeabilizzazione viene eseguita secondo le regole tecniche riconosciute nel settore delle coperture. Possono essere necessarie ulteriori misure, ad es. in caso di bassa inclinazione del tetto (strisce di tenuta, ecc.).

8.4. Ispezione

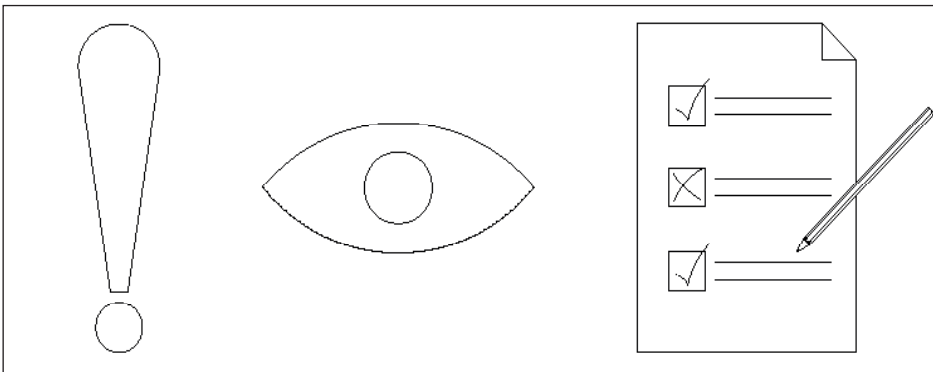

- Viti completamente avvitate
- I dischi del risvolto sono racchiusi
- Il gancio per tetto si adatta perfettamente
- Completare il protocollo di montaggio (vedi pagina 12).
- Non dimenticare la documentazione fotografica (durante il montaggio).

9. Indicazioni per il caricamento

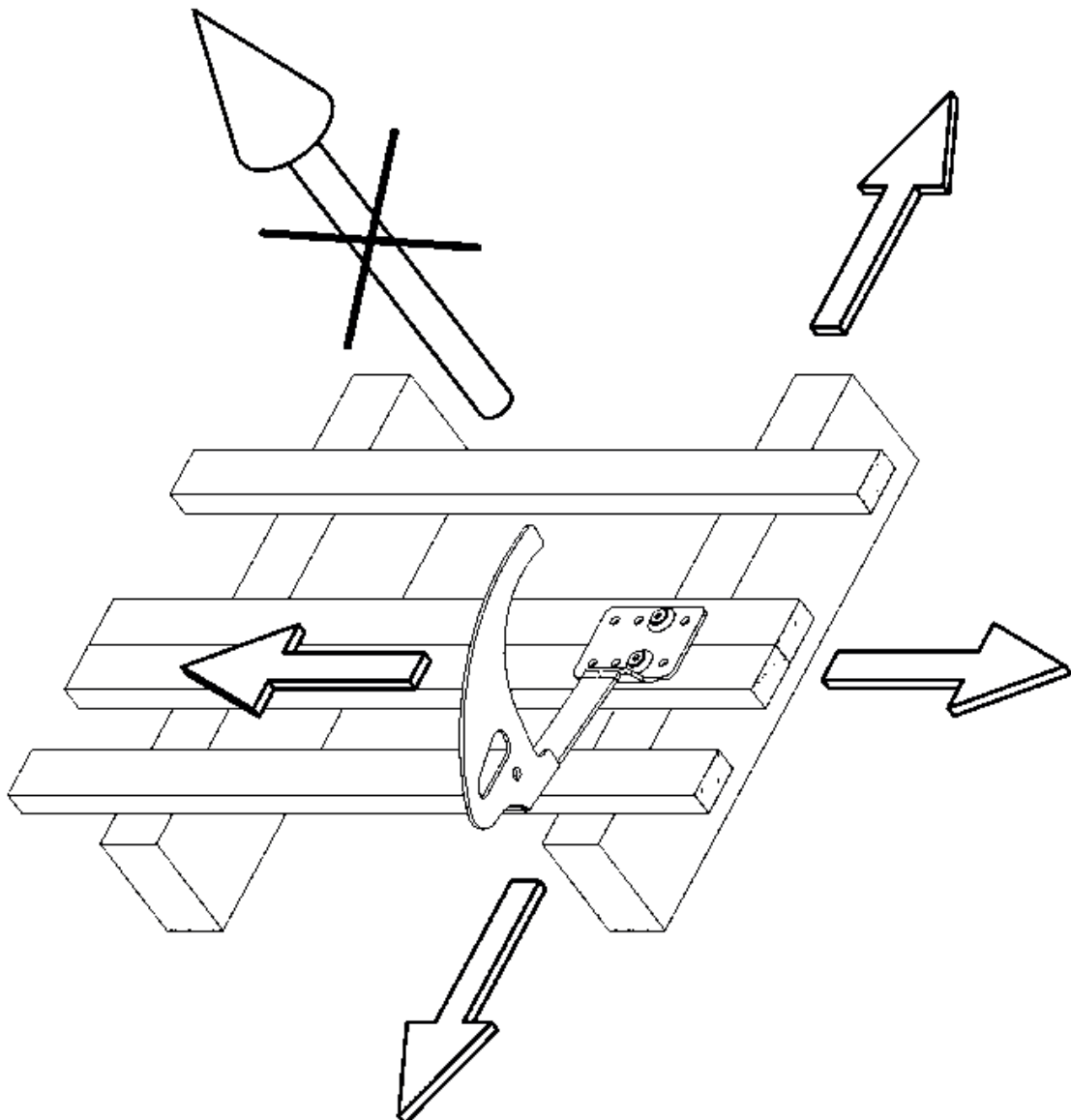

10. Protocollo di montaggio

BV / Oggetto: _____ **Luogo dell'impianto:** _____

Via, numero civico

Prodotto: _____

CAP, Località

Committente:

Commissionario:

Impresa di installazione:

Ragione sociale / Cognome, Nome

Ragione sociale / Cognome, Nome

Ragione sociale / Cognome, Nome

Via, numero civico

Via, numero civico

Via, numero civico

CAP, Località

CAP, Località

CAP, Località

Tel. (di servizio, cellulare)

Tel. (di servizio, cellulare)

Tel. (di servizio, cellulare)

Protocollo di fissaggio

Data	Luogo	Superficie di fissaggio	Materiale di fissaggio (Tasselli, viti, ecc.)		Coppia di serraggio

La sottoscritta impresa di installazione garantisce il corretto trattamento dei tasselli secondo le linee guida del produttore dei tasselli. (Pulizia adeguata dei fori, rispetto dei tempi di indurimento e temperatura di lavorazione, distanza dal bordo dei tasselli, controllo del sottofondo, ecc.)

Fotodocumentazione

Data	Luogo	Foto / Nome file

- Il committente prende in consegna le prestazioni del commissionario.
- Le istruzioni di installazione e d'uso, i protocolli di fissaggio e la fotodocumentazione sono stati consegnati al committente (responsabile dei lavori) e sono resi disponibili all'utilizzatore. In caso di accesso al sistema di fissaggio, il committente dei lavori deve documentare le posizioni dei dispositivi di ancoraggio per mezzo di schemi (ad es. disegno del tetto con vista dall'alto).
- Il perito, che ha familiarità con il sistema di sicurezza, conferma che i lavori di montaggio sono stati eseguiti in modo conforme, secondo lo stato attuale delle conoscenze tecniche e in conformità alle istruzioni di montaggio e d'uso del uttore. L'affidabilità in fatto di sicurezza è confermata dall'impresa di installazione.

Note: _____

Luogo, Data

Firma del Committente

Firma del Commissionario / Installatore

11. Riferimento al sistema di sicurezza del tetto esistente

All'accesso al tetto (accesso all'impianto), questo manuale d'uso deve essere visualizzato in modo chiaro e visibile:

L'apparecchio deve essere utilizzato nel pieno rispetto delle istruzioni di installazione e di funzionamento

Il rivenditore per le istruzioni di montaggio e d'uso, i rapporti di prova, ecc. sono disponibili sul sito:

Planimetria generale con posizione dei dispositivi di ancoraggio:

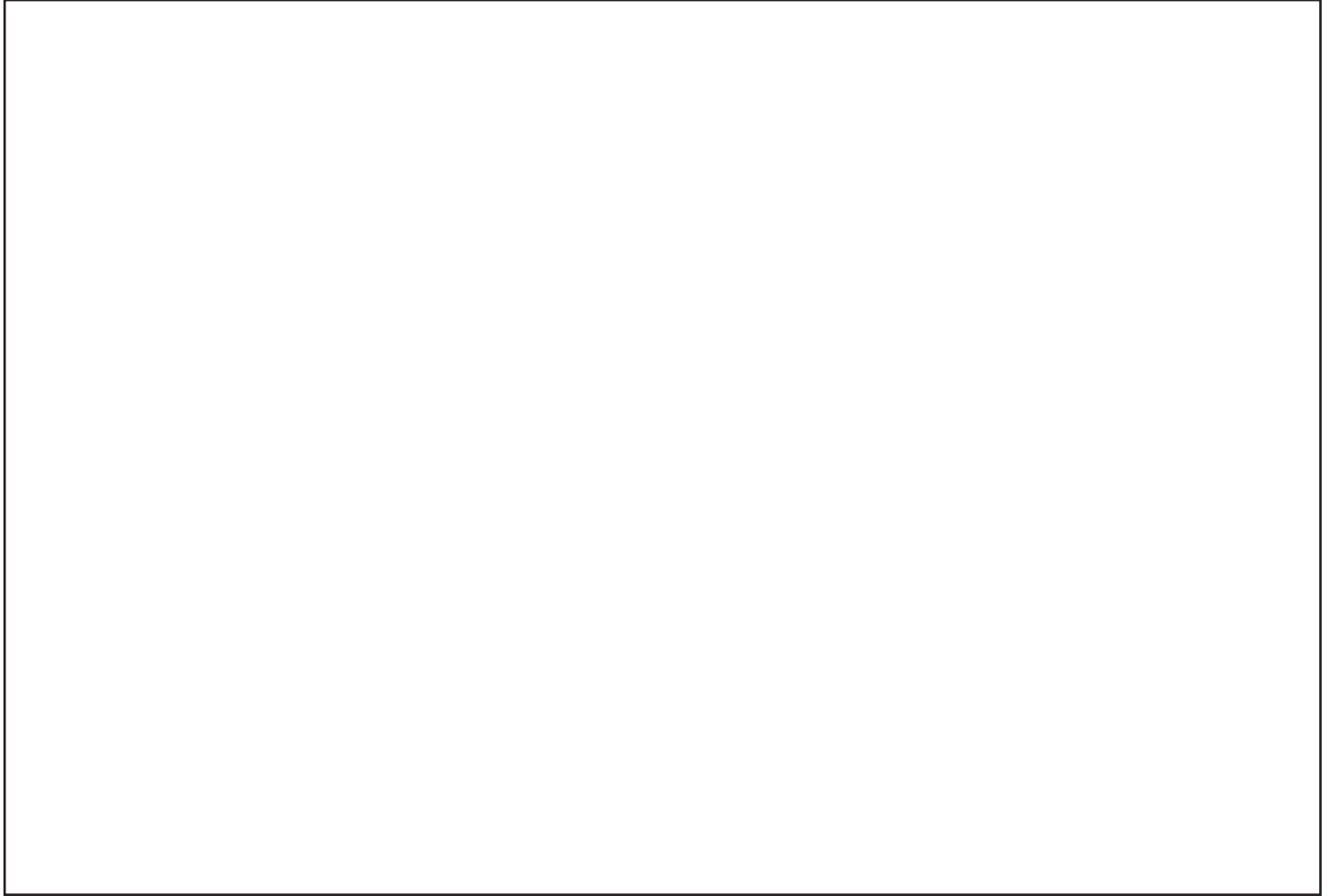

- Produttore e denominazione del sistema: GREEN Gancio di sicurezza per tetti RH5
- Data dell'ultimo controllo: _____
- Numero massimo di persone da assicurare: 2 persone (di cui 1 di primo soccorso)
- Necessità di assorbitori di caduta: si
- Lo spazio libero minimo necessario da sotto il bordo di caduta fino a terra si calcola come segue:
 - Deformazione & Spostamento (max. 1 m) del dispositivo di ancoraggio in caso di carico
 - + Specifiche del produttore del dispositivo di protezione individuale utilizzato incl. spostamento della corda
 - + Altezza
 - + 1 m distanza di sicurezza.

12. RH 5 Foglio di controllo

Attività svolte	Difetti rilevati		Data	Azienda/ Nome/ Esperto	Descrizione dei difetti/ Misure	Data delle prossime revisioni periodiche
	Sì	No				
<p>Verifica del sistema</p> <ul style="list-style-type: none"> Nessuna deformazione delle singole parti riconoscibili Tutte le viti e Collegamenti fissi Guide di corda senza danni <p>Ispezione visiva dei punti di arresto e degli accessori (mezzi di connessione, ecc.) da parte di un esperto autorizzato.</p>						

© GREEN International Absturzschutz GmbH, Errori, errori di stampa, modifiche tecniche riservate!

***In caso di stress dovuto a un incidente o in caso di dubbi esistenti, il dispositivo di arresto deve essere immediatamente ritirato dall'uso e inviato al produttore o a un'officina di esperti per l'ispezione e la riparazione. Questo vale anche in caso di danni ai tappi.

Il documento deve essere compilato dal responsabile e conservato al sicuro in un luogo protetto con le istruzioni per l'uso (ad esempio: gestione della proprietà)

Quando si accede al sistema di protezione del tetto, le posizioni dei dispositivi di arresto sono soggette a piani (ad esempio: Schizzo della vista sul tetto) per documentare!

13. Note



GREEN International Absturzsicherungs GmbH

Fabrikplatz 1/10, 4662 Steyrermühl

Tel.: +43 7613 32498-0

Fax: +43 7613 32498-16

office@green-gmbh.at

www.green-international.at